

## 听课碎思

◎ 徐毅

- 1** 教师备课要在广度和深度上下功夫,有备无患。  
备教学目标要在“备人”上下功夫。心中有人,才会眼中有人。眼中有人,教与学的互动中才会有人。  
备课堂要在“活”上下功夫,往往会有“复行数百步,豁然开朗”的感觉。
- 2** 能让学生激动的课堂是真正的课堂。  
给学生以信心和兴趣才能激活我们的课堂,温吞水永远不会有沸点。  
美的课堂是“清水出芙蓉,天然去雕饰”,不言美,却让学生感到美,如坐春风。
- 3** 教无定法的前提是教有定法,入乎内才能出乎外,年轻老师尤其要注意。  
教学不能仅止乎技,应追求臻于道。
- 4** 淘宝网代替案头书的时代,课堂少了生气和灵气,依靠网络死于网络。  
网络汹汹,书香难起;红尘攘攘,心蒙薄埃。课堂应是读书人跟着读书人读书的地方,校园应是“润物细无声”的书香弥漫。
- 5** 只有教学内容和考试内容,没有理念的课堂是可怕的。
- 6** 靠教学内容去掩盖学科内容的苍白很可怕,好好反思我们的调研课,示范课。要知道学科素养高于一切模式。

# 目录 CONTENTS



## 金沙调研

双月刊

(内部资料)

《金沙调研》

2012年第1期

总第6期

### 办刊宗旨

贴近实践研究  
本着问题反思  
着眼有效提升

### 卷首语

听课碎思 ..... 徐毅 (1)

### 经验交流

- 强化管理 推动学科建设 求真务实 促进质量提高  
..... 陆小勇 (4)
- 让成功之花在理性反思中绽放 ..... 陆洲云 (7)
- 齐心协力 追求卓越 ..... 王志伟 (9)
- 总结过去 展望未来 ..... 印小英 (10)
- 教研结合 把握高考脉搏 ..... 陆小勇 (12)
- 写在高考之后的化学教学思考 ..... 洪丹玉 (13)
- 从形式到实效的转变 应对高考方案改革 ..... 任海兵 (15)
- 高三政治教学的几点思考 ..... 杜永红 (17)
- 团结合作认真学习 提高历史教学水平 ..... 郑春平 (18)
- 领会考纲 促进教学 ..... 陆丽君 (20)
- 明得失 促发展 ..... 徐建君 (21)

### 分享成功

- 为心灵护航 为成长扬帆  
——浅谈班主任工作的苦与乐 ..... 谢锦 (23)
- 班主任工作应“细”中带“粗” ..... 郑春平 (25)
- 以严促学 以情育人 ..... 王志伟 (27)
- 一份情 九份做 ..... 周春琴 (29)
- 优秀学生更需要老师的关怀 ..... 孙建琴 (32)

### 教 学 设 计

现代文阅读·理解重要句子的含义学案 .....	乔 燕 (34)
高三阅读训练教案 .....	韦爱华 (37)
闭合电路欧姆定律 .....	金利俊 (40)
2012 届江苏省苏北四市高三 3 月联考化学试卷讲评 .....	洪丹玉 (44)
2012 高三生物复习教案——减数分裂和受精作用 ...	任海兵 (49)
第一单元：古代中国经济的基本结构与特点 第 2 课：古代手工业的进步 .....	刘 墅 (53)

### 优 秀 论 文

巧妇难为无米之炊 ——浅谈作文教学中的素材积累 .....	王丽娟 (56)
高中英语教师应重视学生世界公民意识的培养 .....	史新平 (59)
实验对优化化学课堂教学策略的思考化学 .....	包龙海 (62)
高三英语试卷讲评课探讨 .....	胡东望 (64)
2012 年江苏高考政治试卷分析及教学启示 .....	蒋益铭 (65)
运筹帷幄 决胜千里 .....	孙建琴 (68)

### 教 育 理 论

研读“生本教育”理论 打造高效教学课堂 .....	(70)
---------------------------	------

#### 《金沙调研》编委会

主 任：李国松  
副 主 任：陈玉华  
委 员：史新平  
徐 毅  
高志明  
主 编：包龙海  
责任编辑：陆洲云  
冯 娟  
胡东望  
李 盼

地址：金坛市金坛大道 188 号  
邮编：213200  
电话：0519-82801096  
电子信箱：jtjsjy196@126.com  
出刊日期：每双月 30 日

# 强化管理 推动学科建设 求真务实 促进质量提高

## 2012 届高三年级总结

2012 届高三在校长室的科学指导下,经全体师生的通力合作,取得了令人满意的成绩,文化类达线人数 57 人,美术类双达线人数 117 人,体育双达线 11 人,音乐双达线人数 7 人,合计达线总人数为 192 人。现将高三一年来教育教学工作总结如下。

### 一、值得肯定与反思之处

#### 1、合理分层、目标明确

高三伊始,我们就根据班级实际,分三个不同层次设定高考激励性目标,年级处通过阶段质量检测、一模及二模监控目标完成情况并进行评价。

4-7 班:文化本一、本二

1-3、8-13 班:体育生、报考南艺艺术理论的学生

14-18 班:狠抓专业过省控线的学生,竭力让其双达线;

鼓舞专业未过省控线,但拿到校考合格证的学生斗志,督促其文化学习,力争录取本科,为学校增加亮点。

对专业不达省控线的学生,积极与家长沟通,鼓励其参加高职单招,错位竞争,力争录取一流专科。

#### 【不足之处】

(1)艺术班班主任在学生专业学习中的促进意识不强,认为专业学习只是专业老师的事,面对学生惰性所做的思想工作不够,没有与专业老师的教学形成合力。

(2)南艺艺术理论合格的学生只有 43% 的学生最终录取,今后在鼓励文化达不到本二及以上学生填报南艺,和指导学生选择专业上还需持续努力。

#### 2、详细计划、狠抓落实

凡事预则立,不预则废。在高三一年的教育教学中,高三年级先后设置的主要工作计划有(按时间顺序):

(1)2011 年 8 月,2012 届高三工作计划,对高三全年的教育教学及管理工作的做了详细的规划,内容涉及班主任管理、备课、上课、作业、限时练习、辅导、测试及试卷讲评、重大考试安排等等,是高三工作的纲领。

(2)高三限时练习安排。内容涉及早读及早读练习计划、午间练习计划、晚间测试安排,并能在不同的复习阶段做出针对性调整。计划的确定使得备课组能按照计划系统设置专项练习,合理安排测试内容。

(3)协同高三艺术培训部建立了美术专业培训计划,并按计划参与了两次美术“万人联考”,为专业教学的强化及调整提供依据。

(4)建立第二学期教学工作计划。对第一学期教育教学工作进行总结,反思不足,提出改进方法,着重制定高三二轮复习计划和思路。

(5)在艺术省统考结束后,出台艺术班教学及管理方案,分析专业省统考结束后各班级现状,学科优势和劣势,提出相关工作重点,并为“国美班”同学补习数学。

(6)高职单招方案,为减少高考参考学生人数,提高升学率,也为了让学习成绩不甚理想的同学能尽可能上较好的高校,本年级在校长室的领导下,对高职单招投入了大量的精力,从提升学生面试水平的训练及动用一切人脉,从高校获取相关信息这两方面入手,进行了大量的工作。

(7)鼓励学生报考艺术理论专业。

在今年的高考中,我们有 20 位同学录取了南京艺术学院,其中有 16 位录取的是艺术理论专业(如文物修复、艺术管理等)。作为一所积极

打造艺术特色的学校,作为南艺的生源基地,作为一所始终奉行对所有孩子负责的价值观的学校,我们今后还应加强这方面的工作。

(8)临考教学工作细化计划。高三学年中,在每次大规模考试前两三周,召开备课组长会议,了解教学进度,讨论剩余课时的合理分配,要求各科备课组讨论制定考前复习计划,并通报年级处及全组课任教师遵照执行。通过这样的方式,使得教学经验不足的老师能有参照,有惰性的老师能有督促。

尤其是高考前一个月的年级处工作计划,明确了各阶段的任务及目标。

(9)制定每周工作计划,详细规划每周教育教学行为及本周重点工作,并责任到人、落实到位。

#### 【不足之处】

(1)备课组制定计划及教研活动时成员参与意识不强,结果集体行为成了备课组长个人任务,学科教师的科研能力及钻研的主动意识还需加强。另一方面由于骨干教师课务较多,没有时间和精力从事教学研究,客观上也限制了教师学科素养的提高。

(2)由于工作经验不足,计划制定时往往有所欠缺,所幸高三同仁能相互提点,年级处及时调整,确保各项措施能尽快落实到位。

#### 3、以考促教、时时督促

高三的教学管理其实只在于两条线,一为学生学情掌控,另为教师教学督促。学生尽力,教师尽责,这个集体必然充满活力和战斗力。

高三全年,依据既定的测试方案,年级处根据不同的测试目的,整合校内外资源组织命题,通过测试了解学情,分析得失,并要求备课组做好补偿教学,宁愿放慢进度,毋宁“抄夹生饭”。每次测试结束后,由年级主任及时与考的较差的班级课任教师进行交流,会同班主任分析原因,提出教学建议,有必要的由年级处牵头召开班级学生会,或约见部分学生个别交流。

通过测试,进行平行班级间的比较,冷静科学查找原因,群策群力解决问题,是本年级教学管理的有效措施。

#### 【不足之处】

(1)考试是教学评价的重要方面,绩效考核是对老师劳动的最为重要的认可方式之一,本届高三延续了上一届高三的考核方案,计算复杂,且班级情况已变,为此考核中有不尽妥善之处。

建议暑假中校长室牵头,由董事会及分管校长、教学部门联合制定各年级考核方案,并最终是学校文件的形式出台,成为年级考核的蓝本,在此蓝本下年级处根据实际可微调(最终方案能让老师自己计算出考核结果为佳)。

(2)个别教师缺乏工作热情及责任心,缺乏对学校负责、对学生负责的态度,导致学科成绩不理想,在一定程度上影响了高考成绩。

#### 4、限时练习、学情反馈

学习情况的反馈关键在于平时,不能待到大规模考试后才发现问题所在。为此,限时练习的推行势在必行。有关限时练习有以下思考。

(1)限时练习必须要有一定的计划性,所以各年级在暑期的备课组长培训上就必须制定编制计划,内容必须包括两方面:其一、针对新教学内容的练习与巩固;其二、针对学生上周学习过程中出现的错误或疏漏进行纠错。

(2)暑假内,各备课组必须根据计划编制出部分练习(为加强严肃性,确保试题质量,编好后编写老师署名),以免开学后由于时间紧任务重,匆匆赶制,导致试题质量与预设目标严重偏离。(在编制好后由备课组长统一审核,这是必须的)。

(3)为督查限时练习的批改情况,年级处必须有专人每周到班进行抽查,并予以公示。

(4)学校可根据试卷编写数量及类别给予经费并及时核算。

#### 【不足之处】

(1)限时练习的计划性与目的性不明确,练习编写比较仓促,试题精选度不够。

(2)不同层次的班级未能真正做到分层练习,从高考情况来看,基础较好的班级训练难度需增加。

(3)强化理科附加题训练。从今年高考来看,附加题难度明显高出我们平时练习很多,彻底颠覆了以往附加题容易,甚至在一轮复习中

可以不复习的观点。

#### 5、教师课后辅导情况良好。

本届高三就教师责任心方面可圈点之处颇多,其中最值得称道之处在于教师的课后辅导方面。面对知识框架不完善,知识漏洞到处都是的学生,我们除在课堂上集体复习解决共性的问题之外,我们更鼓励我们老师在课余时间(重点班二次就餐时间,高考前两个月的课间操时间,晚读课期间)下到教室给学生答疑。教师的敬业让我们感动,而学生的配合更让我们产生动力,很多时候,老师都来不及下到教室就被心急的孩子在半道上截住了。

#### 6、低调做人、踏实做事

年级处只是学校教育教学工作的组织者和实施者,不是权力部门,更不是利益部门,年级处人员的做事、做人原则、教学成绩的优劣必须经全体师生的审查,必须获得教师团队主流思想的认可,“低调做人、踏实做事”是年级处人员的服务理念,2012届高三年年级处团队从这方面来讲只能评价中等,待努力之处还有很多。

## 二、教学管理的反思及建议

### 1、语文课必须开设阅读课

在目前的高考模式下,语数外被提升到了一个前所未有的高度,各年级在课时分配、课时津贴上都给予足够的重视,我们以为给予学科足够的时间就必然带来相应的收益,但却容易忽视一个现实,由于老师专业素养不足,无效教学充斥课堂,给予再多的课时也是浪费,这种情况并不仅仅在语文课上存在。只是对于语文学科,常给我们这样的感觉,语文老师上了三年课,原来只教会学生名句名篇默写。

所以,就我校生源现状,结合2012年高考语文的试卷,我觉得在高一至高二的三年中,我们必须在语文课中开设阅读课,老师的作用在于开设书单,推荐篇目,点评分析,教会学生学以致用。要做到这一点,我们语文老师就必须大量阅读,而事实是我们语文老师的阅读量少得可怜。这就和对学生的指导要求不相符,所以,在本届高三就屡屡出现语文老师总上自习

课的情况。

### 2、实验班必须实行小班化教学

在我们学校,承载的学校荣誉与明天的只是那么200多名学生,理应享受到学校最好的资源,而我们教实验班的老师却被班级后20名学生耗费了大量的精力,甚至为这部分人降低了教学的要求及教学节奏,而这部分同学也被前30名拖的筋疲力尽。

为此在高一时必须严格施行分层教学,按照语数外总分分班,控制学生人数,并采取淘汰制净化学风。

高二分科时注意分流,对于成绩相对较好但又进不了理科实验班的学生建议选择文科实验班或艺术班。

班级人数控制在40以内,学生素质相对较为整齐,就教学而言,对练习的批改反馈能做到短平快,就管理而言老师有精力深入了解每个学生的学习情况。

### 3、毕业班班主任必须精选

我们的学生,由于学习习惯较差,自律性不足,为此,说到底一句话,我们的学生是陪出来和磨出来的,这就需要班主任拥有职业热情和高度的敬业精神,更要求年级处团队在班主任偶有不便的时候能及时补位。

以往我们常认为年级管理要狠抓重点,对于能力水平较差的学生往往采取较宽松的管理方式,但实际上,年级学习氛围的营造是全员参与的结果,即使是乱糟糟个别的班级也势必对其他班级构成相当的影响,所以,在班主任的选用上至少要满足两个条件:(1)坐得住凳子;(2)耐得住性子;(3)迈得开步子。而教学水平并不是最主要的。

所以,任何一个层次的班主任都必须精选。选那些顾大局能将个人利益与学校利益结合在一起的人,而不是那些迫于评职称的压力不得当班主任人。

### 4、学科教学计划是否可做调整

(1)数学一直是让我们“痛并快乐着”的学科,“痛”是因为在教学的过程中无比艰辛,“老牛拉破车”的艰辛让理科老师感同身受,“快乐”

# 让成功之花在理性反思中绽放

## 高三语文备课组工作小结

随着 2012 届高考的结束，高三语文备课组的工作也基本完成。本学年，我们高三语文组的全体教师本着“求真”“务实”的理念，兢兢业业地工作，扎扎实实地教学。现将一学年的工作小结如下：

### 一、积极有效的措施，可取的经验

#### 1、科学的计划、有效地实施

“凡事预则立，不预则废”，做事之前知道“做什么”“如何做”，才能“做得好”。在高三一开始我们就制定好了整个高三的复习计划，做到心中有数，方向明确，并且针对高三的各阶段制定了短期计划。如“一模复习计划”“高考最后一月复习计划”等，有的甚至具体到每一天做什么。当然成绩的取得仅有完善的计划是不行的，还必须坚决地执行，我们

的组员都能结合所教班级的特点，灵活地执行统一的备课组计划，在教学上秩序井然。

2、积极调动全组教师的工作热情，分工协作，形成合力。

重视集体备课，加强相互研讨相互学习，做到既有分工又有协作，本学年教研活动以研究高考命题动向，摸索命题规律，提高学生的解题能力为主。科学安排早读检测、限时训练等常规练习，分工到人，责任明确，准备充分。

#### 3、夯实基础

扎扎实实从基础抓起，在以基础知识的掌握和基本技能的训练为主的基础上，适当兼顾知识点的迁移和渗透，做到低起点、广开口。夯实基础知识，注重字音、字形、成语的积

是因为经三年的努力，学生的高考成绩与兄弟学校相比还是可圈可点。

但是，高中数学的 60% 的知识和难点在高一阶段，为此高一的数学教学时间段、任务重、学生学习压力大，往往为了赶进度或迎考而不得不“抄夹生饭”，在这种情况下，我们的做法是挤出更多的课时给数学学科，但知识内容的消化和吸收需要一个过程，短时间内的狂轰乱炸并不能取得良好的教学效果，反而适得其反，导致学生厌学情绪加剧。

而数学学科在高二阶段的教学内容相对较少，教学时间较宽裕，为此建议，我校高一第二学期适当调整教学内容，减少学习章节，将一部分内容转至高二学习，从而分散教学难点。

这样的做法对高一第二学期期末考试的成

绩会有一定影响，但对整个高中三年的整体教学来说应该是有益的。

至于如何调整，有待在暑期备课组长培训上分析论证。

### (2)必修科目的教学

随着全市初中毕业生人数的减少，我校学生生源素质的下降已是不争的事实，为此，我校与兄弟学校的第一场竞争应该是“小高考”的竞争，加之我校地理、生物学科教师人员紧张，而必修科目中的文科要过小高考本身考的是背诵与记忆，若在高一上学期就开设这些科目，到高二复习时也基本遗忘殆尽，从这个意义上讲，是否可以适当调整部分学科科目高一下学期开始开设，而把上学期的时间用在语文、数学、外语、物理、化学等较难的学科上。（陆小勇）

累；高考必考的诗文，都不折不扣地要求学生背诵。用两个月左右的时间，把已学的文言文认真系统地梳理一遍，因为高考中的文言文阅读理解跟课文有着很密切的关系。

#### 4、合理安排练习

以早读检测加强学生对基础知识的掌握，督促学生提高早读效率；周一中午文科加试提高文科班的附加题得分；晚自习限时练习训练学生的解题技巧、解题速度；做到点面结合。

#### 5、抓住关键，突出重点

古诗文阅读是学生得分的增长点，在早晚读中增强了学生的阅读量，增强了学生的语感。

练习做到常态化，让学生保持感觉；老师的批改、讲解也做到快速有效，并督促学生自觉复习和总结。

作文上做好了以下工作：①解决学生“巧妇无米”之难，利用阅读材料帮学生编辑写作素材；②抓好审题立意，避免偏题离题，另外还要请名师到校对学生进行写作指导。③根据学生实际订出写作目标，例如层次低的要求做到观点明确，结构清楚，有材料，层次高的要求能辩证地分析问题；④鼓励学生发挥自己的写作所长，指导写作不拘于一种文体；⑤精选例文，除了高考满分作文外，每次的作文练习都会在批完后发放范文，让学生有所借鉴。

## 二、不足之处，总结教训

### 1、发扬“主人翁”精神，加强合作协调

每个成员都是不可或缺的一份子，备课组建设、教学任务的出色完成不是某一个人的事情，“单打独斗”“独善其身”是不行的，要大家一起出谋划策，共同富裕。同时全组一盘棋，要加强合作，各自负起责任，对于各自的任务不能敷衍了事，否则祸害的是整个年级，共同分享经验，客观地指出别人的不足是一种合作，是一种和谐，更是一种境界。

### 2、练习安排要合理科学

这一学年下来大家都感觉练习太多，时间来不及。每周两次早读练习、午间训练、每周的晚自习练习，由于学科本身的特点，讲解就要花4节课左右，一周剩下高考知识点复习的时间就很可怜了，这样整个复习进度就比较慢。所以在一模前统一的限时练习要尽量少安排，还是应该把每个知识点讲好、练透。或者限时练习就用来做专项练习。

### 3、早晚读内容要有体系

高三初还有明确的阅读内容，“高考必背名篇”“课内文言文”“小册子”，但后来语文读书课是无所事事，读书声音小，效率低。本来一开始编写过早读材料，但善始却没善终。怎样让学生有东西可读一直是困扰备课组的问题。

### 4、作文训练实效有待提高

在实际操作中，并没有达到计划中的作文训练量，且普遍存在批改滞后的现象，对作文的重视仅留在口头上，另外班级之间的作文水平发展不平衡。老师自身作文指导水平也参差不齐，面批的次数不够。备课组层面上，对议论文的写作指导较多，记叙文过少；高三的作文指导和训练没有形成合理的体系，带有盲目性、随意性。

### 5、文科加试起步要早

本届高三到第一学期期中考试后才进行专门的复习，在期末考试时与平行学校差距较大，而前面160分基本成定局，后面的附加变数较大，后来我校的赶超很能说明道理。原著尽量要学生看，仅吃缩写类的“压缩饼干”是不行的，因为高考考得很细，而我们的学生先前没花功夫，只能无奈的选择后者。

(陆洲云)



# 齐心协力 追求卓越

## 高三数学备课组

本届高三我校共有 18 个班,其中理科 8 个班、文科 5 个班、艺术类 5 个班。这些班又可以分成 5 个不同的层次,其教学要求甚至教学进度都不能完全统一。而我们数学备课组成员由 10 人组成,我们每个人两个班,其中有几位还是跨年级的。一年来,值得回味的地方很多很多,这里作一个简单的总结。

### 一、我们处境艰难但措施得力

本届学生的招生很不理想,基础比较差,高分考生少,可就是这样的学生,他们将要参加的不是金沙的高考,不是金坛的高考,他们所面临的依然是江苏高考,就是这样的学生基础,学校给我们的目标却丝毫没有降低,甚至有所提高,而且我们的职责不容许我们对自己降低要求。所以,我们的处境很艰难,如何在绝境中求得生存,我们的应对措施是比较得力的:

一是步伐小,台阶多。高考对学生实施的是知识与能力的全面考查,没有半点可以投机取巧的地方。学生基础不扎实,我们就把知识分解。能力要求高的,多设置台阶,让学生可以动手,反复练,反复讲,一遍不行两遍,两遍不行三遍,用师生共同的辛苦,扎扎实实的进行高三复习,换取高考的胜利。

二是心态要好。能把好学生教好的老师固然是好老师,能把基础比较薄弱的学生教好的老师则更是好老师,因为后者需要花更多的心血,需要有更高明的技巧。后者基本没有现成的复习资料可以用,对教学材料老师必须精心挑选,越是基础不好的学生脾气还越大,老师必须时时刻刻小心翼翼地呵护他们的自尊心。明明很简单的题目,可他就是不会,你还得耐心的、不厌其烦的讲解,所以,我们的老师必须要有好的心态,才能够坚持到最后。

三是科学备考。道理很显然,但如何真正落实,则是一个大课题。我们的体会就是“解放思

想,实事求是”。所谓解放思想,就是在教学内容上,敢于大胆取舍。这种近乎功利思想的做法,有违教育教学原则,但人有时候必须面对现实。老师不但要研究教材与考纲,还要研究考题,将自己凌驾于教材考纲考题之上,在复习中做出基本准确的定位。所谓实事求是,就是充分考虑本校学生的实际,把握复习内容的深度与广度,也就是落实真正意义上的因材施教。

### 二、我们以苦为乐通力合作

老师是一个比较辛苦的职业,高三尤其辛苦,这已经是不争取事实。我们备课组全体成员都有着良好的师德修养,把这种辛苦,当成了理所当然的事情,这种感觉辛苦的程度就降低了。甚至,我们是在享受这种辛苦,享受这样的一种生活,这源于我们良好的敬业精神。

我们大家团结协作,发挥特长。坚持集体备课,精心设计复习教学方案,统一教学目标、要求及复习的大致进度,理清各章节内容的知识网络及其交汇点(因高考常在知识网络交汇点上命题),准确把握各复习内容的重点和难点,疑难问题集体讨论,老师们各抒己见,找出最佳解决办法,充分发挥了备课组的集体智慧。

我们大家分工轮流做好数学每周的限时训练、晚自习练习、综合训练题、模拟考试试题的命题和制卷工作,把好质量关。通过滚动练习、限时训练和模拟考试使学生逐步增强速度意识、质量意识,提高了学生的运算能力、逻辑思维能力、空间想象能力和综合运用知识的能力,为高考作了较充分的准备。

我们坚持每天批改作业,虽然批改量较大,但对学生学习的督促与对学生学习情况的反馈都起到了积极的作用。每次考试后都能第一时间拿出成绩进行反馈。在每一次模拟考试时我们批卷都从严要求,尽量向高考标准看齐,督促学生注意书写格式,书写表达,数学的表述,也

就是注重解答的细节。这样的作用也是显著的。以后学生的数学表达能力得到提高,会做的都能得到理想的分。

我们坚持课后辅导,尤其是临界生,我们不仅辅导本学科知识,还有针对性地找学生谈心,沟通了思想,联络了感情,也消除他们的心理障碍。

总结起来,我们这一年高考备考的工作应该说是成功的,复习的方向是正确的,学生的成绩也是令人满意的。当然,高考后看,仍有些不足,比如差生也较多,虽然也做了不少的辅导,但是提高他们的成绩仍缺少方法。另外高分层仍然嫌少,高分人数应该再多些。工作还可以更细致些,少数考生临场发挥太差也是亟待解决的问题。以后的工作还有改进的空间,当然更多东西或许我们在高一就应该开始,我们以基础为重,进度也许也可以放慢一点,哪怕是牺牲一点暂时的高分成绩。

(执笔:王志伟)

## 总结过去 展望未来

### 高三英语备课组

一学年以来,我们高三英语组全体教师围绕着学校的中心工作,坚持以新课程标准理论为指导,贯彻和落实教学工作计划和教研工作计划,深入学习教育教学理论,不断更新教育观念,牢固树立质量意识,深入探索有效教学模式,以有效为主导,狠抓教研,深化教学改革,切实提高课堂教学的有效性,使教学质量又上新台阶。现将所开展的具体工作简要总结如下:

#### 一、准确定位,科学计划,狠抓落实

总体上本届高三学生基础知识和基本技能起点低,知识面窄,综合运用英语能力偏低,而且偏科和文理分化的现象严重,不少学生词汇量贫乏,记忆慢,遗忘率高,还有相当一部分学生对英语不够重视,虽然经过两年的努力有较大改善,但情况仍不容乐观。针对这种情况,开学伊始,结合学校的成功经验及本组的教学研究与实践准确定位各阶段的备考目标,及时制定了合理而且有效的教学计划、教学措施,并在实际工作中狠抓落实,以帮助学生夯实基础,形成有效的复习备考策略,提高能力,使高考备考工作有计划、有步骤、有效地进行,为高考的成功奠定了坚实的基础。我们把高三复习分为四个阶段进行:

第一阶段(2011年9月开始至2012年1月初)主抓词汇和语法基础,形成知识网络,同时穿插阅读理解、完形填空训练和写作的训练和指导;

第二阶段(2012年1月至3月中旬“一模”前)重点抓专题指导、专题训练和综合训练,进行解题方法和技巧的指导与训练;

第三阶段(“一模”后至5月初“二模”前)有重点的进行阶段性的专项训练。利用各地模拟题精心挑选和重组试题有针对性地对学生地进行限时的综合练习和模拟测试,同时针对“一模”反映的情况进一步夯实基础,查漏补缺,找准增分点,强化写作训练和解题思路训练;

第四阶段(“二模”后至高考前)进行考前指导与适应性训练,提高应试技巧,重点针对模拟考试的反馈信息进行全面整理,加强个别指导,提高应考能力。

#### 二、认真组织集体备课,团结合作,资源共享,优化教学

备课是上好一节课的关键和前提,对于容量大,综合性强的高三教学来说备好课尤为为重要。坚持每周一次的集体备课,抓好高考英语试题研究工作,研究探讨和解决教学过程中的问题,以大力提高课堂教学的有效性。利用周四的五六节听课、评课,第七、八节课,认真研究教材、教法,备讲重点、难点和教学策略,互相协作,对教辅材料进行重组与整合,编制符合学生实际的学案、教案,复习练习和课件等,出好测试题、阶段考试题,分工合作,充分发挥备课组的力量,做到统一进度,统一教学要求,统一练习,统一测试,共享教学资源。为此,我们得到了市教研员和学校领导的充分肯定与

好评。

### 三、出谋划策,大力提高课堂教学的有效性

针对学生实际,在日常的教学中,我们继续贯彻有效课堂,在课堂上利用精讲精练和及时反馈的策略来夯实基础,充分发挥学生自主学习,互相合作的学习和探究学习的作用,同时利用好多媒体辅助教学,扩大教学容量,调动学生学习英语的兴趣和积极性,提高课堂教学效率。在高三复习备考阶段我们主抓四种课型:模块词汇复习课、语法复习课、专题复习训练课以及讲评课的课型研究,以改进教学,向课堂45分钟要质量。在备考过程中,利用课堂,使夯实基础与能力训练贯穿始终。

在第一轮复习阶段,从开课到12月下旬主抓常用词、搭配的积累和辨析、扩大词汇量,同时通过翻译、模仿造句等扎实学生写作基本功;然后梳理重点语法项目,构建语法知识网,通过翻译、语法填空和写作训练促进知识内化,使听、读、写的能力训练贯穿始终。在第二轮复习中,分阶段重点突破专题,进行解题方法、步骤和解题技巧的学习指导和训练,并注意后继保温练习进行巩固提高学生的综合解题能力,同时利用早读、晚读时间继续扎实基础,加强听力技巧的培养和训练。“一模”后针对各次模拟考试暴露出来的问题,进一步夯实语言基础,强化能力训练:

1.加强常用词的拼写、词形变化及常用搭配的复习;

2.继续加强基本时态、语态、非谓语动词最基本的用法、常用句型和基本从句结构等重点难点的语法项目;

3.进一步指导、提升学生分析句子结构的能力;

4.加强听力训练,坚持做到每周听3-4套题,加强对学生辨别干扰信息的能力和听力技巧运用能力;

5.进一步加强阅读限时训练,做好各种高考题型的解题方法及技巧的指导和训练,培养科学的解题思路;

6.加大增分点写作训练的频度与力度,强

化对学生审题和谋篇的能力训练。按照高考题型和要求,进行分类写作解题步骤和策略的学习指导和训练,同时每周进行一到两次限时写作训练,并从各地高考和模拟题中挑出不同文体的优秀典型范文供学生背诵、模仿和进行写作材料的积累,抓好课后作业布置和批改的质量,提高学生写作水平。

7.规范答题,加强标点的准确性、卷面整洁和书写工整,加强对临界生和尖子生的心理辅导,鼓励后进生不放弃,争取多拿分。

### 四、强化教科研意识,落实教研教改,贯彻学校以教科研促教学的思想

1.加强备课组教科研理论学习,更新教学观念和知识结构,使自身的教学理念、教学方式与教学方法符合新课程改革的需要,逐步掌握教科研方法,并在实践中积极探索,抓好提高课堂教学的有效性的探讨和实施。利用集体备课和研讨课听评课活动,备课组员间互相交流教学体会,总结经验,取长补短,形成合力,探讨改进和优化课堂教学的模式,提高教学质量。

2.落实教改教研,扎扎实实开展课题研究工作,并认真研究并撰写好论文,实现以研促教。积极参加学校、金坛市和常州市教研室组织的各类学习培训、教研活动、课题研究、征文评比等活动,有多篇论文获奖。

五、关注学生的情感,做好培优扶差和临界生的辅导工作。注重分层教学,充分利用自习、晚修和课余时间与不同层次学生面谈,进行学习指导、思想疏导和辅导工作,认真做好培优扶差和临界生的辅导工作,努力提高优生人数和有效分数,提高学生成绩。

俗语说:“天道酬勤”,在全体备课组员的共同努力下,学生的英语成绩逐渐缩小了高一入学带来的差距,在苏锡常镇“一模”和二模以及高考中英语平均分和高分段都取得了长足的进步,得到了学校领导的肯定与表扬。这对于我们来说是取之不易的成绩,但还需要扬长避短,不断努力,不断提升,不断超越,为我校教学质量的提高作出更大的贡献。

(印小英)

## “教”“研”结合 把握高考脉搏

### 高三物理备课组工作总结

2012年高考落下帷幕，今年江苏省高考物理试题整体呈现“稳中有变，变中有创新，难度适中”的特点，没有出现偏题、怪题。考查内容一方面立足于教科书，突出主干知识的考查，注重考查学生的所学知识 with 能力。另一方面更加体现“贴近现实、贴近社会、贴近考生生活实际”的原则，重视对学生的物理方法和能力考查，注重理论联系实际。

在总分 120 分的试题中，力学 43 分，约占 36%，电磁学 53 分约 44%，选修部分 24 分，约占 20%，这种大格局没有变化。

对于本校学生而言，由于基础薄弱，这样一份分析能力要求较高的试卷对他们来说还是有相当的难度的，好在这两年全省在高考“指挥棒”的驱使下，都侧重于“语数外”的学习，选修科目相对淡化，导致 B 级分数不高，所以考试结果还可以。2012 届理科达线的 32 人，达 B 人数为 29 人，达 B 率 90.6%。现将高三一年来物理教研工作总结如下。

1、把握方向，重视《考试说明》的指导意义。

本省物理高考试题的命题原则一贯侧重于高校理工科人才的选拔，对于能力的要求不断提高，但需要考查什么样的能力？能力如何在考题中呈现？是该校老师教科研研究的薄弱环节。在这种情况下，近年来的《考试说明》就成为我们授课的重要依据。

因此，本备课组在高三伊始就注重对《考试说明》的研究，研究考点的变化，研究《说明》中的以往高考试题的解读，捕捉有用信息，用以指导课堂教学以及学案、章末测试的编写等。

而《说明》在二轮复习中，也成为我们选题的重要依据之一。

2、重建基础，重视知识梳理与建构。

本届高三在高一、高二阶段，物理学科的教学杂乱无序，学生对考查内容缺应有的训练，对知识的理解、模型的建构、原理的应用、考查的形式几乎是一无所知。在这种情况下，知识的梳理、整合就尤为重要。为此，本届高三，我们把知识的梳理、重建，典型例题的分析、计算作为一轮复习的重中之重。在不占用课堂外时间的情况下，通过精选例题、习题，整合知识、模型、方法以及考查形式，建构知识框架。

3、及时查漏，重视阶段作业反馈信息。

由于我们的教学原则是不占用任何课余时间，所以问题必须在课堂上解决，为此，我们在每个章节或重要知识环节结束后，由陆小勇编制练习，各班抽时间在一周内完成，下周备课组活动时反馈情况，跟班根据测试结果及时查漏补缺。

在作业的设置及后继的补偿教学上，我们根据学生实际，认真处理好基础题和难题的关系，认准主攻方向是“提高中低档题的正确率”。

4、编制专题、注重常考点、必考点突破。

高三复习的最终结果必须落实在解题上，为此练习的编制就尤为重要，在不同的复习阶段，练习编写有不同的要求。

一轮复习，要求同学们掌握基本概念，基本规律和基本解题方法与技巧。章末结束后按知识块进行小综合复习训练，在这一阶段要求同学们能正确辨析基本概念及其相互关系，总结章节范围内综合问题的解题方法与技巧，初步培养分析问题和解决问题的能力。

二轮复习，这一阶段主要针对物理学科各个知识点进行大综合复习训练，在这一阶段

# 写在高考之后的化学教学思考

## 高三化学备课组工作总结

2012届高考已经落下帷幕,而我们的教育教学工作并没有就此停止,为了今后能更好地搞好高中的化学教学工作,作为备课组长,我就高三的化学备课组工作做一总结。

### 一、备课组工作回顾

在每学期开学前,备课组就根据高三的教学实际,拟定了教学计划,真正做到有的放矢。备课组始终坚持每周一次的活动,做到时间、地点、内容三落实。活动内容主要有:备课组工作计划的制定与检查落实;教育理论、《考试说明》的学习与研究;教学目标的研讨、教学内容的取舍和习题的编制;高考的复习计划的专题研究;每次考试后的教学情况小结与经验交流……

我们备课组深入研究《考试说明》,研究教材,确立复习的要点、重点和难点;根据教学内容和任务,设计教学步骤和环节,选择恰当的教学方法和形式。我们全面启动信息化教学资源,充分利用网上的化学资源,把学生自主学习贯

彻到每一个课堂教学中。在教学上,备课组4位教师做到五个统一:统一进度、统一教学目标要求、统一典型例题、统一阶段练习、阶段练习统一流水阅卷。

### 二、高考后的思考

#### 1、高三的复习要研究信息,看准方向

怎样着手进行化学总复习,复习的目的和任务是什么?我们必须对高考信息(包括高考化学试题、《考试说明》的变化等)进行研究,从中领会出潜在的导向作用,这样将有利于把握复习的方向和深难度,有利于增强复习的目的性,为完成复习任务奠定基础。

#### 2、抓纲务本,摆正关系

进入高三化学教学,很容易走进总复习的怪圈:“迷恋”复习资料,陷入“题海”。虽然投入了大量的时间和精力,但收效甚微,效果不佳。对此,在课时较少的高三化学教学过程中必须保持清醒的头脑,努力处理好下面几种关系。

#### 5、加强辅导,注重与语数外的匹配。

对于选修科目的教学,从功利的角度来说,有希望考上本科的学生学习选修才有意义。但是,有希望考上本科的学生中也有相当一批人由于过度侧重于语数外的学习,高一、高二物理学科基础极差,进入高三之后,课堂教学的内容不能及时消化,为此课后的辅导就显得尤为重要。为此,陆小勇和王灵赟老师在重点生的辅导上花费了大量时间和精力。高考结果表明,点对点的辅导取得了良好的效果。

以上是我们2012届高三物理教学中的一些做法,虽取得一些成绩,但需要改进之处颇多,遗憾之处令人叹息!

(陆小勇)

里,要求同学们进一步总结解题的方法与技巧,培养分析和解决综合、复杂问题的能力。

此外,在三轮复习中,物理备课组有意识的加强选择题专项训练,努力提高选择题的答对率。对计算题第一道进行集训,争取把能得的分拿全。

实验在高考中占18分,考查两道题,第一道实验基本上是教材中实验原型的拓展,第二道题是设计型实验。从学生能力的考查来看,第一道题分数还是好拿的,第二道题也能在原型中找到样本,为此本届在实验复习中重视典型实验原理的理解,弄清实验方法,要求学生熟练掌握基本实验仪器的使用,提高学生的设计能力。

(1)教材和复习资料的关系。教材是化学总复习的根本,它的作用是所有资料都无法替代的。在化学总复习中的抓纲务本就是指复习以《考试说明》作指导,以教材为主体,通过复习,使中学化学知识系统化、结构化、网络化,并在教材基础上进行拓宽和加深,而复习资料的作用则是为这种目的服务,决不能本末倒置,以复习资料代替教材。我们的做法是精选一套复习资料(《步步高》)作为主要参考书,供整理知识、练习使用,在复习的过程中应随时回归教材,找到知识在教材中的落脚点和延伸点,不断完善和深化中学化学知识。

(2)重视基础和培养能力的关系。基础和能力是相辅相成的,没有基础,能力就缺少了扎根的土壤。正因为如此,化学总复习的首要任务之一是全面系统地复习中学化学的知识和技能。通常中学化学知识和技能分成五大块:化学基本概念和基本理论、元素及其化合物、有机化学、化学实验和化学计算。如对化学概念、理论的复习,要弄清实质和应用范围,对重点知识如物质的组成、结构、性质、变化等要反复记忆不断深化,对元素及其化合物等规律性较强的知识,则应在化学理论的指导下,进行总结、归纳,使中学化学知识和技能结构化、规律化,从而做到在需要时易于联系和提取应用。同时注意规范化学用语的使用(如化学反应方程式、离子方程式、电极反应式、电离方程式以及化学式、结构式、电子式等),规范语言文字的表达能力,力争使基础知识和技能一一过手。

(3)练习量和复习效率的关系。练习是化学总复习的重要组成部分,是运用知识解决问题的再学习、再认识过程,也是促进知识迁移、训练思维、提高分析问题和解决问题能力的重要途径,但练习量必须合理(尤其是在二轮复习中),以保证质量为前提,避免简单的机械重复和陷入“题海”。在有限的时间内,我们通过练习要达到强化记忆、熟练地掌握知识、找出存在的问题、弥补薄弱环节、扩大知识的应用范围和提高能力的目的,从而提高复习效率。

2、师生一起学会反思,提高能力。

能力的培养是化学总复习的另一个重要任务,它通常包括观察能力、思维能力、实验能力和计算能力,其中思维能力是能力的核心。值得注意的是,能力的提高并不是一天就能办得到的,要经过长期的积累和有意识的培养。因此,在复习过程中,特别是做题、阶段练习、大型考试后,我们要常回头看一看,停下来想一想,我们的复习有没有实效,学生的知识和技能是否获得了巩固和深化,分析问题和解决问题的能力是否得到了提高。我们要善于从学生的实际出发,有针对性地进行知识复习和解题训练,而不是做完练习题后简单地对对答案就万事大吉了,而是进一步思考:该题考查了什么内容,其本质特征是什么,还有其他更好的解法吗?对典型习题、代表性习题更要多下功夫,不仅一题一得,更要一题多得,既能促使知识得到不断地弥补、完善,又能举一反三,从方法上领会解题过程中的审题、破题、答题的方式和奥秘等,以此培养学生良好的思维品质(严密性、敏捷性、深刻性、创造性和广阔性)。长期坚持,就能化平凡为神奇:能掌握化学知识及其运用的内在规律和联系,善于抓住关键,灵活地解决化学问题;能驾驭化学问题的全貌,抓联系、作比较、会归纳、能延伸;能另辟蹊径、不拘一格地解决实际问题。

3、端正心态,培养素质

健康向上、勇于进取、自信自强的积极心态是搞好复习的重要保证,也是高考成功的关键。而积极的心态有赖于平时的不断调整和锤炼。我们备课组教师在对对学生进行学法指导的同时,也对学生进行心理辅导,引导学生正确对待考试,特别是对某阶段的成绩出现波动的学生,施以关注和关爱,使之走向良性发展的轨道。

团结协作、互相支持、虚心好学是我们高三化学备课组良好的组风,也是什么特色。在过去的一年里,我们努力了,我们奋斗了,也取得了一些成绩。今后,我们将更加努力工作,做好本职工作,为学校建设多做贡献。

(洪丹玉)

# 从形式到实效的转变 应对高考方案改革

## 高三生物备课组活动

以往上高三，集体备课也好，外出活动也好，目的性太强，以至于只重视结果、成绩，忽视了备课组本身的价值，尤其是高三备课组，我们的目标是高考，但是高考是一项系统工程，不是高三一年就能说了算的，高三是高一高二基础的再现和提高，没有高一高二的支撑，高三是不牢靠的，我们备课组在集体活动中，努力发掘这届学生在高一高二时的学习特点、效果，真正为高考服务，收到了很大的启迪。

**1、优化课程教学资源，抓好一轮复习工作，全面提高学生素质。**

高三的教学任务重、时间紧，由于高二课时少，教学进度较慢，进入高三后，我们积极利用备课组的优势，进一步优化课程资源，整理复习教学案，合理制定复习方案，确定复习的内容和教学进度。在一轮复习教学中，我们利用现有教学资源，积极准备复习教学课件，注意知识间的横向联系和纵向挖掘，认真梳理知识要点，抓住重点、难点、易错点和易忽略点，进行有针对性的课时训练，及时纠正学生在学习中出现理解误区和知识盲点。本学期我们每周都安排一次周测，45分钟的即时训练，及时总结一周来的知识，检测学生对知识的掌握程度，做到合理调整教学计划和教学内容，加强学生薄弱环节的教学工作，使教学工作更具有实效性和时效性。备课组集体备课时，在研究教学内容和进度安排的同时，深刻理解课程标准和高考说明的要求，让学生在在学习中注意方法的训练和解题能力的提高，构建完整的知识体系，全面提高学生的文化素质。

**2、以新课程理念为指导，加强教改的力度，提高教育教学能力。**

在课堂教学中，我们不断探索有效的课堂

教学方法和策略，提高课堂教学效率，提高教师的专业理论水平和教学实践能力，努力营造开放的、适合主体发展的教学氛围，培养学生的创新意识和实践能力，使每一位学生和谐、有个性地发展，全面提高学生的综合素养。学生全面获得了生物科学和技术的基础知识，逐步养成科学的学习态度和探究生命科学的创新精神，初步学会生物学探究的一般方法，端正了学习态度，树立了良好的学风，构建了较为系统完整的生命科学知识体系。

**3、加强个别辅导，有的放矢，重视特长生的培养和差生的转化。**

本着“考核不光看分数，评估重在看素质”的原则，重视特长生培养和差生转化，对学有余力的学生加强综合题型训练，对有困难的学生，每周安排一次单独面授辅导，针对学生学习中存在的问题，积极寻找解决途径，在学习方法上给予适当的指导，并通过谈心交流，了解其学习特点，鼓励激发其对生物学的学习兴趣，并对重点、难点内容做好必要的辅导和训练。对这部分学生的练习作业，教师的批改、评讲应做到细而勤。

我们努力构建平等合作的师生关系，营造宽松、和谐的课堂氛围。让学生参与评价、学会评价。引导学生多角度、多元化地思考问题，鼓励学生敢于向教师、向教材挑战，充分张扬自己的个性。

**4、利用多媒体教学资源，认真组织集体备课，优化课堂教学设计。**

多媒体教学是我校强有力的教学资源设备，丰富多彩的课件、图片、动画、视频资源是我们开展多媒体课堂教学的物质基础。充分发挥学校在师资、网络教学上的优势，把信息

技术与学科进行有机整合，积极引进各种成功的优秀科研成果，提高教学效率。

我们致力于构建开放的、富有活力的教学体系，倡导自主、合作、探究的学习方式。提倡创造性地使用教材，灵活运用多种教学资源，创造和谐的学习氛围，引导学生在实践中主动求知。变“要我学”为“我要学”，极大地发挥了学生的主体作用，达到了创造性教学设计的根本目的。我们充分利用备课组教师的教科研优势，挖掘素质教育潜能，采取“搜集资料——集体讨论——主备方案——个性化备课”的备课模式，结合每个班级学生的知识水平和学习能力，写出有实效的具体的课时教学设计，有针对性地进行课堂教学，向45分钟要质量，努力提高课堂教学效果，全面提高学生的科学文化素质。在期中考试和十二月份的月考中都取得了较好的成绩。

#### 5、面向高考，关注热点，激发学生兴趣，提高学生综合创新能力。

创新是一个民族发展的不竭动力，是素质教育发展的根本目标，在激发学生兴趣，提高学生创新实践能力方面，我们做了有益的尝试与探索。在课堂教学中，联系教材内容介绍的经典实验和来源于生活实践的生物学史实，有意识地激发学生的学习兴趣和对生物学知识的求知欲望，结合高考试题中反复出现的“开放性问题”，引导学生主动探索、大胆思考，及时肯定学生独特的思维方法和在思维过程中的创新火花，培养灵活发散的思维品质和创新思维意识。

在完成正常的教学任务的同时，我们备课组教师积极搜集近几年的高考热点问题，组织编写了多个高考热点问题专项训练，每周安排一个专题知识的扩展，从考点内容剖析到练习的处理，以及综合创新题型的设计都具有重要的参考价值。这样既开阔了学生的知识视野，又满足了部分学生“吃不饱”的求知需要，全面提高了教学质量。如：《现代生物技术》专题，从基因工程、发酵技术、组织培养到动物克隆，联系“克隆人”的问题，让学生主动参

与讨论、分析，总结出“克隆人”对人类社会带来的正面和负面影响，以及人类如何利用现代生物科技为人类服务等问题。坚持一切“以学生为本”，努力使每一位学生成为善学习、能创造的人才，这样既锻炼了语言表达能力和综合分析问题的能力，又提高了学生的学习兴趣，培养了学生的思维品质，达到了预期的目的。

#### 6、鼓励教师积极投身教学研究，提高自身教研水平和业务素质。

我们利用课余时间，积极参与市、区级教学研究活动，校内经常开展相互听课活动，每次听课都认真记录、研究讨论、总结提高，不断汲取本校和外校优秀教师的教学特长，不断修正自己在教学中的不足。经常关注报刊、新闻广播、网络上的最新生命科学热点问题，进行新题的命制，关注高考动态，提高自己的命题水平。继续学习经常借阅各类业务刊物，勤做摘记，及时了解教学信息，加强教科研研究。深入钻研教材，精心设计教学过程，因材施教，优化课堂教学结构，努力培养学生的创新能力。本备课组教师在教学之余，积极阅读《中学生物学》、《生物学教学》等订阅的教学资料，开阔自己的知识视野，丰富自己的教学资源，教科研水平和教学能力有了一定的提高。

回顾一学年的教育教学工作，我们备课组教师取得的成绩的可喜的，但也存在一些问题急待我们去探索解决，如生物课堂教学的实效性，学生学习的主动性问题如何去提高等。我们相信，只要我们共同努力，用一颗火热的育人之心和满腔的教育热情，一定会点燃学生对生命科学的强烈的求知欲望，让创新思维的火花燃成熊熊烈火，照亮河西教育的沃土，结出喜人的素质教育硕果。

(任海兵)



# 高三政治教学的几点思考

## 高三政治备课组

### 一、备课组情况

2011—2012年度高三政治备课组共有2位政治老师，142位学生，其中实际参加高考的共114位学生，其余的已被高职单招录取；达B级以上共33人，达A级共6人。如果说取得的成绩，那就是确保了每一位达本三线以上的同学，均达到选修的等级要求，即1B1C以上。

### 二、高三政治教学的几点思考

#### (一) 计划制定和落实到位

高三的每个学期，备课组都制定详细的计划，一轮、二轮复习时间和内容如何安排，要达成的目标是什么，如：第一轮复习（系统复习）：基础能力过关，时间：2011年9月—2012年3月中旬，目标：夯实基础知识，构建知识网络，熟悉高考考点。第二轮复习（专题复习）：综合能力突破；时间：2012年3月常州一模后至5月初；目标：重组知识，训练技能，查漏补缺，完善体系。第三轮复习（综合复习）：应用能力提高；时间：2012年5月至高考，一个月的时间；目标：学科渗透，精选试题，强化训练，规范答题。整个高三的教学，基本上是按照这个计划来实施的。

#### (二) 考纲、教材、热点的研究要到位

《考试大纲》和《考试说明》是高考命题的依据。要使我们复习课堂具有实效性，认真研读《考试说明》，盘点高考考点，明确对各个知识点的掌握程度要求，让我们的教与学具有针对性，如果教学缺乏针对性，结果不是“眉毛胡子一把抓”，就是“只见树木，不见森林”，就谈不上高效率。

关注社会热点与教材的结合。从2008年高考政治试卷来看，试题和现实联系紧密，贯彻了新课程教学理念的“四个贴近”：即贴近

时代、贴近社会、贴近生活、贴近学生；也体现了政治高考的命题原则，即：社会的热点、教材的重点、两者的结合点，往往是高考的命题点。因此，备课组在集体备课时，关注社会生活中的一些热点问题，并尝试着与教材知识相结合。

#### (三) 团结协作要到位

高三教学，切忌单打独斗，要充分发挥集体的力量，高三政治备课组，虽然只有我和蒋益铭两位老师，在备课、教学资源的使用，试卷命题等方面，我们分工合作，我主要负责教学案的编制、教学资料的收集整理，蒋益铭老师负责试题的选择和印发，对教学中的一些疑难问题加强交流和沟通。

团结协作还要求加强与兄弟学校的交流，这一学年，高三政治备课组除了在市研训中心的组织下，参加本市的校际交流外，我们还利用自身的同学关系，与外市的一些学校加强沟通交流，如我们经常与溧水高级中学、溧水三中、溧阳市竹箠中学、南通三中、启东中学等学校的同学联系，获取一些信息，用以指导我们的教学。

#### (四) 查漏补缺要到位

精讲精练是我们经常说的一句话，精讲精练到底讲什么、练什么，固然重点知识要讲、经典题例要讲，我们认为，讲、练过程中不忽视查漏补缺。我们在备课中有这么一个要求，即备学生的“考点查漏”和学生的“知识病历”档案。这是提高复习课效率的重要举措。“考点查漏”就是要弄清楚哪些考点是学生的“盲点”、哪些是学生的“疑点”、哪些是学生的“熟悉点”，“盲点”、“疑点”在讲课时要多讲、讲透；“熟悉点”则少讲，这样才能使我们的复习具有针对性，做到“有所为、

## 团结合作认真学习 提高历史教学水平

### 高三历史备课组

2012年高考已顺利结束，文科班共有25人达本二线上，无一人因选修而失去填报志愿的资格。本学年我们组以学校工作计划和学校管理工作规程为指导，立足我组实际，以提高教学质量为目标，以优化课堂教学为中心，团结合作，互相学习，努力提高我组教师的思想素质和业务素质。在教学中，以适应新高考为宗旨，以课程改革为契机，本备课组加强理论学习与交流，不断提升对新课程的理解与执行力度。针对复习备考过程中出现的问题，备课组所有成员将共同研讨、寻找解决问题的方法，不断提升教师群体的研究水平和能力。以课题研究为主要抓手，重点探讨减负增效的策略与方法，促使教学模式和教学方法以及教学评价的多样化。

抓好高中历史新教材的学习和使用工作，通过多种形式，开展教材研究活动，交流教学心得体会和经验。组织好教学研讨课，抓好备课、听课、评课各个环节，保证教研活动的质量。营造研究氛围，拓展研究内容，深化研究

主题。力求在校本课程开发、联校教研活动、资源共享等方面有所研究、有所探索。这一年我们努力做到了如下几点：

#### 一、加强理论学习，以纲带目，确保教学质量。

开学初组织本组教师，认真研读2009、2010、2011这三年的《考试说明》和《江苏省高中历史课程标准》，对比分析三年来考试内容变化，研究这三年来的江苏高考试题，进一步明晰近几年高考特点，探讨复习教学的特点与方法，交流教学计划。加强对复习的实效性的研讨。全面、科学地安排好学期的教学复习进度，紧紧抓住如何理解教学要求与教材的关系、主干知识、基本能力的学习和培养，专题复习要以复习主干知识和培养能力为核心。教师经常进行教学反思，及时纠正教学偏差。训练要精选精练，避免了劳而无功。特别注意了学生学习积极性和自主性的培养，改进了教学方法。

有所不为”。这里所谓“知识病历”档案指的是学生考点掌握的情况表，特别是学生容易出问题、出错频率也较高的考点的记载。我们的备课中设置了“误区警示”“友情提醒”两个栏目，这都两个栏目是选择以往学生在检测中，容易出错的考点，所谓“前车之鉴，后事之师”，通过“误区警示”“友情提醒”来帮助

#### 三、一点困惑

在现行的高考制度下，选修课程的地位到

底该如何界定？因为能否达B级，只是对少部分能考本三以上学校的学生有意义，对于我校大部分只能在专科层次学生而言，能否达B级意义不大，如果说语数外是入场券，选修科目只是座位票，入场券都没有，再好的座位票都等于零，因此，选修科目的教学该如何界定，一直是所有选修学科老师的困惑之处，建议学校对选修科目的考核要有明确的考核意见，让选修科目的教学能够有的放矢。

(杜永红)

## 二、狠抓教学常规，向管理要效率。

1. 充分利用好每周一次的备课组活动：共同商讨不同阶段的教学计划；对教育教学中出现的问题，难点，共同分析研究，达成共识，统一思想意识和行动；及时的总结前一阶段教学中存在的问题，分析原因，对症下药，及时弥补和改正。

2. 配合学校做好不同时间段的常规检查工作。对备课组成员的备课进行规范要求，不定期的检查。组员之间，经常性的听课，相互商讨，及时交流，共同提高。

3. 严格要求本组教师遵守学校的各项教学常规和劳动纪律。

4. 加强集体备课，明确分工，提高效率。

每次集体备课，以老高三教师为主，实施第一轮备课，再由其他组员在此基础上，根据各自不同的思维和不同的学情作适当的修改。

5. 以课堂为主阵地，努力提高教学质量。

高三教室都有多媒体，本备课组为了提高课堂效率进行了充分的利用，教师精心备课，做好投影，给学生更多的展示材料，增设教学情境，为学生创造了浓厚了历史氛围，提高了课堂效率。

6. 做好年青教师的传帮带工作，缩短成长的磨合期。

督促检查了他们的上课，批改作业，以及分析试卷的情况。不定期地随堂听课，发现问题，及时的批评指正。经常性地开展了一些有关教学方面的问题讨论，借此向他们传授一些必要的方法和技能，以促使他们尽快地成长。及时地总结成功的经验和发现问题之所在，积极思考和分析以后的改进方向，从而加快成长的速度。

## 三、配合科任老师搞好班级的教学和常规工作

1. 作为选修学科，努力用自己的时间，绝不占用学生课后的时间，特别是 2012 年春

学期，普通班每个班让出一节给数学，大大支持学生语数外的学习。

2. 利用晚自习的时间，到班级中进行有针对性地辅导，以保证历史学科与语数外的相交率。多与学生交流、沟通，及时的解决学生中存在的问题，缩短了与学生之间的距离，增加亲和力和可信度。

## 四、为构建和谐的高三备课组而不懈努力

1. 高三历史备课组成员有郑春平、严彪、李兰芳、刘墅，成员之间教学经验和水平难免有差异，因此，各成员之间保持了高度地团结和协作，发挥集体的力量，形成了强大的合力。

2. 商讨教学中的问题，共同总结、共同提高。各项工作明确分工，各自负责。

## 五、利用各种平台，努力向上位学样的同行学习，提升自身的业务水平

本学年，郑春平参加了“许春风”历史名师工作室，参加工作室的成员大多是兄弟学校的高三备课组长，都有长期在高三一线教学的丰厚经验，工作室每个月都要活动一到两次，进行“问题异构”或是经验介绍等，开阔了郑春平的眼界，提高了教学水平，郑春平又利用备课组活动的机会把一些信息和经验带给了本组老师，促使备课组成员的成长。

当然，在我组的活动和工作中，还存在一些问题和不足，如个别教师的积极性不足、活动的成果没有完全落实等等，没有充分发挥备课组的作用。在今后的工作中我们将努力改正，作为备课组长，我将再接再厉以身作则，带好本组成员改正不足，为历史教学作好自己的贡献。

(郑春平)

# 领会考纲 促进教学

## 高三地理备课组

本学期我们高三两个史地班。根据现行高考考纲对地理学科的要求，我们对知识内容进行了合理安排，全面系统地进行复习，并突出重点，以期能较好地完成高三地理的教学任务。

**一、深刻领会考纲要求，制定有效教学计划，做好备课工作。**

1、仔细研读《课程标准》和《考试说明》，深刻理解考试说明内容和含义，不断研究高考的新变化和发展趋势，研究高考试题的命题思路和能力要求，使备课组的教学不偏离高考的要求。准确的把握高考趋势和命题方向，制定可行有效的地理第一轮复习和第二轮复习教学计划。

2、备课组教研活动做到有计划。每周五下午，备课组在高三年级处旁边的教室准时开会，雷打不动。我们根据教学进度，相互讨论教学重点，难点，和教学方法，并交流授课心得，遇到测验考试，还一起讨论如何命题，分析学生出现的各种错误，探讨下一步教学措施，做到有地放矢，收获很大。

**二、团结协作，资源共享，促进教学。**

1、备课组具有团结协作的精神，充分发挥备课组的优势，大家紧密配合、勤于切磋、相互协调。在备课、教学资源的使用，试卷命题，专题学案的编写，学生学习状态等方面，既有分工又有合作；备课组之间经常相互听课，交流教学经验，做到统一认识，统一传授；把握好教学质量关，通过备课、上课、作业、辅导、考核，做好质量分析和监控。

2、加强与兄弟学校的交流，把握高考动向。由于今年高三只有陆丽君老师一人，所以只有加强与兄弟学校的联系和合作，才能切切实实的做好本届高三的各项工作，取长补短。。

**三、采取有效方法,促进整体提高。**

1、坚持培优扶中补差工作，力求做到“中进高出”。

临界生的转化是学校工作的重中之重，也是提高本三和大专批录取率的关键。利用晚自习和课外（或周日）进行培优补差，以达到课内外相结合，提高学生综合素质。我们做好对个别学生的拓展、补差工作，采用鼓励、作业面批、个别辅导交谈等方法，并根据进生的实际，积极实施分层次教学，分层次布置课外作业，平时注重抓学生的基础，重要的知识点不断地强调，努力提高后进生的成绩。

2、抓好心理教育,助长学习成绩。

学好地理，除智力因素外，还有非智力因素，如兴趣。一些同学害怕学不好，或一些同学一直考不好，丧失信心。我们采用了个别交流，指导等，不断关心、帮助，同时教师应关爱学生走近学生、进而激活学生学习的热情，提高积极性。

**四、存在问题和改进意见：**

1、学生学习积极性应在高一入校时就开始培养，应该形成浓厚学习兴趣。

2、针对地理在高考中所处的地位。对于地理学科较弱的，高三一开始就需要培优补差，加强个别辅导；学生读图、图文转化综合题的语言论述能力不理想，要加强训练和指

# 明得失 促发展

## 美术教学工作组

本学年我担任学校高三美术专业教学及管理工作，努力做好学校的各项宣传任务、策划校园文化艺术节、组织学生参加全市美术比赛、布置橱窗营造校园美术氛围。为进一步提高自己，积极地外出听课、考察，与长期工作在美术高考教学一线并取得优异成绩的教师交流，熟悉教学要点，了解专业发展方向，听取他们的建议，形成适合我校美术发展的教学思路和方法。我深信，只要付出必有收获！在教学中，把握遵循教学规律，为学生创设积极向上的美术学习氛围，深入了解关心每一位学生的发展，进行直观教学，并取得了令人满意的教学效果。经过一年多的精心准备和针对训练，我校有 11 位同学在中国美术学院组织的美术招生考试中，从全国 90000 多名考生中脱颖而出，以优异成绩获得专业考试合格证。组织学生参加金坛市中学生艺术节现场美术作品比赛，取得了第一名、第二名的成绩。艺无止境，学无止境。不积跬步，无以至千里；不积小流，无以成江海。在艺术教育的道路上，坎坷与希望并存，挑战与机遇并存。相信，通过

校领导的正确引导，自己的不懈努力，金沙高级中学定会在美术教育上迎来光辉灿烂的明天。

本学期的各项工作已近尾声，除了感叹时光的飞逝，还有必要给自己这一学年的美术教学工作做一个总结。一学年的时光中，在校领导和同事们的关怀帮助下，较为顺利地完成了本学期学校交付自己的各项工作。回顾这一学年，虽然个人在教学上和业务上都取得了一定成绩，但还是有许多值得总结和反思的地方。现将本学期的教学工作总结如下，借以促进提高。

### 一、加强学习，不断提高思想业务素质。

一个学期的实践教学中，我越来越清晰地认识到，“学海无涯，教无止境”，只有不断充电，才能维持教学的青春和活力。所以，一直以来我都积极学习。除高质量完成教育局规定的继续教育学习课时以外，积极参加“名师大学堂”的学习，认真参加本校及兄弟学校组织的教学交流活动，在专业教学间隙时间，

导，培养学生较强的动手能力。

3、对于考前停课要让学生自学、整理归纳、质疑，应在高三一开始就要有意识的培养学生；并要时时听取学生反馈意见，调整自我，充分体现师生间的互动、民主、和谐氛围，使学生成为学习主人。

4、充分发挥备课组的优势，要认真备学生状况，统一备课、练习、资料和考试，特别是对一些教法、疑难问题要加强研究，做到统

一认识，统一传授。注重高考的研究和重点难点的突破，做到重点突出、难点不难。

5、备课组组织编写第一、二轮专题复习的学案，平常有针对性对练习和典型例题进行精讲精练，不做题海战术。

6、教师在尽可能搜集各方信息的同时，又对信息进行科学筛选，教给学生解题的规律和技巧，让他们能做到举一反三，触类旁通。

(陆丽君)

外出考察兄弟学校的专业发展情况，组织与外校学生进行专业联考，及时发现专业教学中存在的问题，及时改进提高。另外，我还利用书籍、网络认真学习美术高考教学的理念和教法，及时掌握美术高考新动态，以进一步地完善自我。并虚心向其他教师学习，取人之长，补己之短，从而使自己能更好的进行教育教学工作，通过这些学习让自己树立先进的教学理念，也明确了今后教学努力的方向。只有不断地充实自己、丰富自己的知识和见识、为自己更好的开展教学实践活动作好准备。

## 二、认真搞好本职教学、教研工作

课堂教学是我们教师工作的首要任务。本年度，我努力将自己这几年的一些教学经验及所学的新课程理念应用到课堂教学实践中，立足课堂及教学实际，力求让我的美术课堂为学生的视野开阔贡献自己的那份力量。课前认真作好充分准备，精心设计教案，并结合各班的实际，灵活上好每一堂课，课堂上认真传授，把自己所学的知识尽心的传授给学生，使学生学到了一定的基础知识，掌握了美术的基本技能和技巧，同时也学会了判断美和创造美，提高了学生的审美能力。

在日常教学中，对学生以身作则，言传身教。尽可能做到当堂内容当堂完成，使学生对美术更有兴趣，提高其欣赏及艺术感悟能力，为学生参加全国知名美术学院美术单招考试打下良好的基础，使每堂课都能让学生有所收获。总之，在实际教学中，我一直以培养学生能力，提高学生的素质为目标，力求让美术教学对学生的成长和发展起到更大的作用。

## 三、任劳任怨，完成学校其他工作

对于学校布置下来的每一项任务，我都以自己最大的热情把它完成好，基本上能够做到“任劳任怨、优质高效”。高三美术省统考前的几个月美术训练强度大，任务重，在做好学生纪律和思想工作的同时，也要做好学生外出考试期间的后勤保障工作，尽最大努力让每位学

生能顺利通过美术专业考试。

## 四、劳有所获，本学年工作成绩小结

1、2012年江苏省美术省统考224（不含复读生）人参加，过线率80.8%。

2、95%以上学生专业获得公办大学填报资格。

3、获中国美术学院专业合格证11人，南京艺术学院工业会展校考合格证10人。

4、辅导丁恽、田籽洁等同学参加常州市中学创意素描比赛获一等奖。

5、油画作品《船》获常州市沧海杯绘画比赛获二等奖。

6、论文《新视域下寓德育于书法教学》、《浅谈美术课学生创新能力培养》、《高中美术欣赏教学策略探析》发表在省级期刊。

## 五、加强反思，及时总结教学得失。

反思本学期来的工作，自己在工作中的不足，主要有以下几点：

1、高三美术教学是一项长期系统的工作，容不得一丝放松和懈怠。一时的热血豪言和个人“单打独斗”是不行的。团结一致，为学生的发展竭尽全力，不让学生在美术专业考试中留下遗憾；

2、在自身业务能力的提高方面还有所欠缺，课堂教学实践中思考得还不够全面，不能及时将一些教学想法和问题记录下来，进行反思；

3、美术教学中有特色、有创意的东西还不够多，反思过去，展望未来。今后还要努力找出一些美术教学的特色点，为我们中学的美术教学做出自己应有的贡献，当然，其他方面的工作也有待于精益求精，今后工作中将更加兢兢业业。

(徐建君)

# 为心灵护航 为成长扬帆

——浅谈班主任工作的苦与乐

◎ 谢 锦

作为一名年轻的英语老师，虽连续二个年头担任高三班主任，但高考面前，我也深知时间紧，任务重。幸运的是，在学校领导的关心和支持下，2012年6月，我所带的高三（1）班被授予“金坛市先进班集体”的荣誉称号。两年的班主任实践，使我有以下几点感受和体会：

## 一、确立班集体的奋斗目标（纪律，卫生，学习）

作为班级的班主任，我结合本班学生的思想、学习、生活实际，制定出本班的奋斗目标。班集体的共同奋斗目标，是班集体的理想和前进的方向，这个目标应是纪律，卫生，学习目标的结合，逐步实现目标的过程会产生梯次激励效应，形成强大的班级凝聚力。在实现班集体奋斗目标的过程中，要充分发挥集体每个成员的积极性，使实现目标的过程成为教育与自我教育的过程，每一集体目标的实现，都是全体成员共同努力的结果，要让他们分享集体的欢乐和幸福，从而形成集体的荣誉感和责任感。

## 二、建设完善的班级管理体制，充分发挥班委会和骨干的核心力量

通过民主选举班委、团支部以及财物管理、劳动委员人选，对班干进行定期培训指导，充分利用班会课对学生进行思想教育和学习指导。有句话说：“抓在细微处，落在实效中”，班主任工作只有细致入微，才能使班级管理见成效，而在细致管理基础上还应充分发

挥民主。班主任要有意识的让学生参与管理，创设各种表现机会，充分调动全班每个同学的积极性，形成民主管理气氛使学生自我表现心理得到满足，民主意识得到培养，管理能力得到增强，以形成良好的班风、学风。

## 三、民主地处理问题，给学生“辩护”的权利

一班有五十多位学生，很多事情，不可能样样事情都了解得完全属实，偶尔也会带上一些自己的主观色彩。倘若事实并非如班主任了解的那样而轻易就下结论，那么不仅仅是学生受委屈，而且班主任也将面临着信任危机。在这个问题上，应该努力做到：民主地处理问题，给学生“辩护”的权利。几个细节要铭记：

第一：不要用大声吼叫的方式批评学生。吼叫不仅不能增强批评的力度和效果，反而会让你学生感到你的无奈、无能。让学生服气的不是大嗓门，而是大胸怀、大气度，是透彻感人的说理和亲切平和的人文关怀。第二：不要在学生犯错误时动不动就通知家长。一旦将学生所犯的错误的告知家长，学生的心理底线往往就被冲破了。一般来说，通知家长的频率越高，教育的效果越差。第三：不要在批评学生时翻旧账。成长中的学生犯错误在所难免。如果你的“账本”上老是记着他们的缺点和错误，并且时不时地翻出来，会极大地挫伤学生的自信心，让他们感觉自己一无是处，从而产生破罐子破摔的心理。第四：不要用过激的言辞夸大学生的缺点和错误。过分夸大学生的缺点和错

误，会让学生把握不准自己行为的尺度和标准，不能形成正确的自我评价和自我矫正意识。实事求是、客观公正的批评才最有说服力。

民主不仅容易赢得学生，使他们乐于与你交流，而且可以培养学生的民主意识。而武断的做法却会民心大失，表面看来，你最威风，你永远正确，但在学生心里永远与你隔着一层，为什么不能谁正确就听谁的呢？学生首先是人，也有自己的自尊。“辩护”不仅能让班主任多方面了解事情真相，有助于解决问题，同时也是学生维护自己的权利和自尊的手段。做人，很重要的一点就是要自尊，学生懂得自尊，班主任应当高兴。当然，也不否认有些学生思想认识并不正确，总是掩盖自己的错误，甚至于狡辩。那么，何不让他充分表现？班主任反而可从其表现认识其错误思想根源，以便对症下药。相反，如果不管青红皂白地训斥学生，甚至将本应有的解释也当作狡辩，那么不仅对学生认识错误、改正错误无益，还会严重地挫伤学生的自尊心，从而产生逆反心理，师生间产生隔阂，信任不再。

#### 四、多赏识学生，让表扬和鼓励助学生走向成功之路

每个人都希望得到别人赞扬的。学生也是

一样，班主任为什么不能带着赏识的眼光去看他们呢？在这个问题上，我们应该多赏识学生，让表扬和鼓励帮助学生走向成功之路。不要忽视学生的任何闪光点。学生有进步或有优秀表现时，要及时予以表扬鼓励。在学生心目中，来自老师的表扬是自我价值的最佳体现。对好的学生给予赏识也许不难，而对那些所谓的差生更要多给一些关爱、赏识，因为他们更需要鼓励，更需要信心。一个信赖的眼神，一个鼓励的微笑，都可能带来巨大的效应。我们应当时时提醒自己，不要嘲讽学生，尊重学生的任何一点成果，这也是对他的一种无形的鞭策。我们在工作中应及时发现学生的闪光点予以赏识、鼓励，使他充满自信，激起他学习的兴趣，让表扬和鼓励成为走向成功的催化剂。例如，对于学习成绩等各方面都表现很好的学生，可以经常鼓励他们向高标准看齐；对于学习成绩较差的学生，要鼓励他们争取多学一点知识，同时尽可能发现他们身上的长处，充分发挥他们的特长，只要他们有一点进步，就及时地给予表扬，使他们不至于觉得自己一无是处。让每一个学生都发现自己的闪光点，对未来充满信心。

班主任工作千头万绪，今后肯定会遇到很多问题，但进步无止境，我会在前进中不断学习，在学习中不断进步。

未来的世界是，方向比努力更重要，健康比成绩更重要，生活比文凭更重要，情商比智商更重要。

——清华大学校长寄语



## 班主任工作应“细”中带“粗”

◎ 郑春平

高三（7）班是史地班，升入高三后共有37人。五名课任老师分别是语文陆洲云老师、数学王军老师、英语吉华梅老师、历史郑春平老师、地理陆丽君老师。2012年春学期参加高职单招并被录取的有六位同学，其他31位同学参加了高考，达到本科线的有十一位同学，其中达本一线的有两人，本二线的八人，音乐本科一人。应该说这次高考我们班取得了不错的成绩，这与学校领导、年级处科学的工作安排、班主任的管理和课任教师的兢兢业业以及同学们的刻苦认真是分不开的。现将这一年来的工作作如下总结：

### 一、以身作则，与学生共进退。

班主任是学生在学校里接触最多的人，也是学生在校学习、生活的主要引导人，可以说是学生在学校最亲的人，班主任要与学生共进退，让学生知道无论有什么情况，班主任永远是与自己在一起的，是自己值得信赖的，这样班主任说出的话对学生才有力度。当然，班主任如果仅仅是想用语言来让学生信服自己那是不现实的，身教重于言教，因此班主任的行为更能影响学生，所以凡是要求学生做到的我必然是自己先做到的，比如早上要求学生几点到，那我一般比学生早到五到十分钟，类似的事情有很多，总之就是要求学生做到的自己必须先做到并一直坚持下去，给学生作榜样。

### 二、班主任的“粗”、“细”相结合的管理。

一个班级三四十个人，而且个个都是十七

八岁的少男少女，脾气禀性各不相同，他们的学习基础，学习习惯、学习态度和方式各不相同，在他们的身后又有各自的家庭，可以说一个班级就是一个小小的社会。而且我们的学生都是住校的，因此作为班主任管理一个班级可以说是千头万绪，大事小事不断，如果每件事班主任都要管，那即使是从早到晚忙个不停也忙不完的，更何况除了当班主任外还有自己的教学任务，再加上学生都是即将毕业的高中生，因此作为班主任我认为有时还是要粗一点。所谓的“粗”并不是粗暴的对待学生的每一件事，而是具体的事具体对待，对一些可以淡化处理的就得粗一点。比如学生迟到的问题，如果说一个学生经常迟到，那班主任肯定要找他，分析原因，提出要求，甚至作出必要的处罚，但如果是偶尔一次迟到，我认为班主任不必刨根问底，尤其是女孩子，总有这样或那样的原因，有时问多了反而尴尬，而且如果班主任喋喋不休很容易引起学生的反感。对待学生偶尔迟到是这样，对待其他的事也是如此，对于学生偶尔犯的错误班主任点到为止，不要追根究底，孩子大了，都有自尊，且正处于青春期，容易引起他们的逆反心理，而且人都有犯错误的时候，所以要给孩子们一点成长的空间，因此作为班主任尤其是女性班主任，我认为要切忌啰嗦，学生有做的不对的地方，可以直接给他指出来，也可以让他自己讲讲他错在哪，接下来该怎么办，约定后就要照着做，如言而无信，则要接受怎样的处罚，这样“粗”一点的处理学生一般都觉得自己是被尊重的，都愿意自我约束按约定去遵守。当然，

对于经常犯错误或屡教不改的学生则不能指望点到就能为止，班主任要从多方入手全面细致的了解情况，以便做学生工作时的放矢，并不厌其烦的抓住时机不断敲打学生。但要注意不要让学生有过于啰嗦的感觉，更不能简单重复，而应该根据具体的情况进行思想工作。

再比如对于学生的考试成绩，作为高三的学生，成绩无疑是最重要也是最要讲的，但是怎么讲，什么时候讲，讲什么也是要注意的。对于学生的每次考试我都是很重视的，每次拿到考试成绩，我都会和前几次的考试成绩作个对比，哪些同学进步或退步了，进步或退步多少，是门门进步或是退步了还是哪一门或几门进步或退步，进了多少，退了多少，然后与课任老师分析考卷的特点，再分析这个学生的进步或是退步是否正常，这些都要求班主任工作要非常细心。但面对学生时则要有粗有细了，有些学生偶尔一次考得不好，而且退的也不多，我认为班主任不必过于紧张，立即找了学生来谈话，班主任可以不拘于任何场合，看到他时拍拍他的肩膀半开玩笑半当真的问他怎么这次没有考好，不一定要学生回答，只要能起到提醒的作用就行了，这就是粗。对于一向考得不错的学生突然有一次考的很差或是连着几次都考得不好，那班主任就非常有必要找他谈一次，分析原因，找出问题并帮助学生解决问题，使他回归到正常的状态，这就是要细一点。同样，对于考的进步的学生也是如此。总的来就是无论考的好与不好，只要波动不是太大，班主任最好是粗一点，以免加重学生的心理负担，但对于学生的反常班主任就有必要细一点，以便尽快找出问题并解决他，使学生恢复正常状态。

总之，班主任工作千头万绪，无论是粗还是细要根据具体的情况具体实施，不能简单粗暴更不能过于繁琐，使自己抓不住重点，整天陷于琐碎当中。

### 三、以班主任为核心，团结各科老师。

现在的高考模式决定了高三五位老师必须团结一致，互相配合，才能帮助学生取得理想的成绩。作为文科班，五门功课中最重要的毫无疑问是数学，因此我们七班一直是以数学为重，高三第一学期历史、地理各拿出两节课第二学期让出一节课给数学，选修晚自习除了考试时间外其余时间一律不用，都让给数学，从时间上来保证数学的练习时间。早上和暮读时间一律安排给语文和英语，第一学期侧重于英语，第二学期侧重于语文。保证了英语和语文的阅读和背诵时间。另外语、数、外老师利用自习课、中午、晚自习前甚至王军老师还利用星期天晚自习是班主任的晚自习的便利之际找学生在晚自习的三四两节课帮他们辅导。陆丽君老师每周一次帮仇一帆等人辅导，保证了B级率。因此我们高三（7）的成功离不开这些老师坚持不懈的努力和牺牲个人休息时间不计个人得失的付出。

2012届高三（7）班班主任工作已即将结束，总结这一年的工作有得也有失，我将在以后的工作中继续发扬成功之处，吸取经验教训，争取取得更大的成功。

以理服人，以情感人，以人格的魅力教育人。

# 以严促学 以情育人

◎ 王志伟

班主任工作是一项光荣而艰巨的工作,在座的每一位担任过班主任的教师都会有深刻的体会,因为我们摸索过、探求过、失败过、成功过。我,也是班主任中的一员,感受很深刻。班级管理是琐碎的。但只要用心去做,以负责的态度培养学生,就会或多或少有所收获。回顾匆匆疾逝的这一年,我主要做了以下几个方面工作:

## 一、抓好第一个月

对班主任而言,最关键的时候是接班的第一个月。如果这一个月你抓住了,那么你以后的工作将轻松而且得心应手。所以,这一个月的工作重点是,让学生树立正确的观念,帮助并督促他们养成良好的习惯,正所谓“习惯决定命运”。

### (1) 开好第一次班会

好的开始是成功的一半,所以我在开学后的第一个晚自习就开了第一次班会,首先让每个同学到讲台上来说说自己高三的目标,提一条最能概括高三生活的语句,描述一下理想中的班集体是什么样的。通过同学们的描述,可以制定本班的班级公约,统一大家的认识,明确班级发展的方向,同时各个同学也制定了各自的目标,提高他们的进取心,并能让同学之间互相监督,形成一种你追我赶得氛围,接着我进行高三的动员,指出高三的意义及价值。

### (2) 开展班级文化建设

我们经常说,要想改变一个人,必须先改变环境。环境变了,人也就改变了。可见,环境在一个人的成长过程中,起到了重要的作用。环境不仅能制约一个人学习、工作的心情,更会对一个人品德的培养、习惯的形成产生深远的影响。在学校里,教室是学生学习、活动的重要场所,是教师向学生传道授业的重要阵地,是班主任对学生进行思想教育、品行培养的重要舞台。我认为班级环境的好坏不仅折射出班级学生的建设成就,

更能反映出一个班级朝气蓬勃精神面貌。

### (3) 以课间操为抓手,提高斗志

每天跑操是学生锻炼身体的最佳方式。跑操是一项集体活动,学生们跑的是一种团结,跑的是一种合力,对提高班级凝聚力、战斗力有着不可估量的作用。跑操时只有“群”而没有个体,不允许参与其中的个人有任何自我表现,每个人只能按固定的程序来做出动作,这就是“纪律”与“团结”。跑操时震天撼地的口号喊出了每天奋斗的激情,让学生每天都在积极地暗示自己:今天我的状态是最佳的。这对紧张的学习能起到良好的调节作用,保证了高效学习。

### (4) 相互信任 树立威信

首先,在思想意识和道德行为方面,班主任老师必须加强自我锻炼和自我改造。通过自我的修养,在学生心中树立威严的典范;在专业水平方面,严谨治学,不断提高自身的业务水平。在学生心中树立他们所期盼和追求的良好形象。做为班主任,在工作中,不能因为学生的个体差异而讽刺、挖苦、侮辱学生。同时对于犯错误的学生,讲究宽容。态度上客观,保护学生的自尊;时间上宽容,让学生有改正错误的机会和时间;处理上宽容,促成学生的自省。在班级工作中,有时和学生开开玩笑,不要老阴着脸,人为地制造紧张气氛,从不以粗暴训斥命令的方式教育学生,做到“言必行,行必果。”要抓迟到现象就一抓到底;要检查纠错本就一定要落实到位,不能给学生吹吹风就过了。这样在“骗”和“骂”的过程中,学生对班主任就比较信服,也愿意听老师的话,自律性也得到了加强,班主任的威信也树立就来了。

## 二、思想教育贯穿始终

上了高三后,时间尤其紧张,但我决不放松任何一次思想教育的时机,虽然在别人看来可

能太浪费,还不如做一张卷,但我觉得如果不从思想上打开孩子的上了高三时的焦虑、无所适从、放任的心结,那么在课业负担上再多做卷,都是没有用的。

比如学校运动会期间,开始前我会利用班会提出运动会的目标,比赛成绩不做要求,但一定要争创文明班级,并从各个方面做出要求;运动会结束后再开班会进行总结,让同学们体会如何为了一个目标而大家一起努力,分享成功的喜悦;如果没有成功,我会让他们分析为什么没有成功,那个地方做的不到位,让他们知道,可能只要有一点失误就会导致失败,然后再延伸到学习上。这样既培养了学生的集体荣誉感,又让他们知道成功必需付出。

利用班会的时间,我们涉及很多话题,有让每一位学生总结过去两年的经历与思考,反思自己的经验与不足,憧憬大学生活,有让各科成绩比较优秀的学生结合自身实际总结学习方法和经验。有学习学校的规章制度,从常规管理方面严格要求学生,以形成良好的学风、班风。有从教师自身所学专业引导学生正确分析和看待将来的大学生活及就业状态。有通过早恋现象去正确看待青春期的心理萌动。等等。通过分析与指导从多方面、多角度地引导学生如何正确进入高三学习状态,平和情绪,取得了较好的效果。

这一年里,我始终坚持对学生自信心的培养。对于学生在学习上的每一点进步或在其他方面的成绩,抓住时机,不遗余力地加以表扬。充分利用课余时间或晚自习前的几分钟对学生进行不同层次的、多方面的鼓动,学生情绪低落时,春风得意时,取得进步时,缺乏动力时……都是我把握的时机。我试着让每一个学生明确:一个人什么都可以没有,但不能没有梦想。敢于梦想本身就是一种开拓和创意,无论做什么事,只要心存梦想,相信自己,就会成功。我也让每一个学生都确信:只有想到并做到,才能得到。

### 三、常规管理不放松

班级管理最主要的一部分就是常规管理:学生的仪容仪表,到校离校,上课自习,课间午休,

卫生,课间操,等方方面面,琐碎但是跟学生的学习生活息息相关。到位的常规管理,对班级的稳定以及优良班风的创建,有着极为重要的作用。常规管理我主要在“紧”,“细”上下功夫。跟班紧,在早午晚的几个主要时间及时进班,每天课间操及时到操场跟学生一起活动,自习课绝大部分能够全程看班。工作细,发现一个学生微小的情绪波动,注意到一件不经意的好人好事,处理一个刚刚出现的苗头,往往都能从细小处收获大成果。

对“问题学生”既管又导。一方面对严重违反规章制度的学生,对严重扰乱学习环境和秩序的学生,严惩不怠;另一方面我也深知,每个“问题学生”的问题形成都有更深层次的原因,而他们也有一颗积极上进的心。所以对这部分学生,我不仅在学习也在生活的各个细节上更多地关注他们,为他们着想,给他们分忧,做错了考差了及时谈心,有进步了马上肯定鼓励。我很欣慰地看到,一部分原来的“问题学生”和“学困生”在这个学期有了惊人的改变,懂事了,不惹事了,知道学习了。

### 四、协调好学生,家长科任教师间的关系

班科任、家长和所有的学生是一个紧密的团队,只有协调好科任教师之间的关系,才能切实打好班级教学团体战。协调好师生关系,和谐的师生关系可以营造一种同舟共济的氛围,从而使教师教得尽心,学生学得高兴。进入高三以后,很多教育和管理工作要求家校密切配合、步调一致才能取得成效。班主任要加大和学生家长联系的密度,既使自己对学生的情况有个全面的了解,也使家长全面了解自己的子女,家校合力,确保学生正常发挥,夺取高考的全面丰收。

经过高三这一年的工作,我深深体会到,成绩的取得的确要经过大量艰辛的努力,反思了自己一年的工作,我还有很多地方做得不足,同行们很多宝贵的经验值得我学习。以上是我一年班主任工作的感受,不到之处,敬请各位领导、同仁批评指正。

# 一份情 九份做

◎ 周春琴

我班原有学生 50 名，后有两个退学，两个单招时被提前录取，所以我班共有 46 个学生参加高考。其中有 28 人双达线，29 人单达线。这样的成绩可圈可点，从和学校订的指标看，达标了，若从个人的心愿来看，还留下遗憾，没达到 30 人，英语老师一直认为可以有 30 人达线的，其他老师也认为可以的，结果有两位出状况了，一个是音乐生王婧，只考到 163 分，美术生史欣怡 214 分，这两人时好时坏，一直不稳，实际上对她们来说还是正常的，只不过失望的是我们。

在班级管理中，没有什么法宝可用，有的就是一份情，九份做。情就是人文关怀，就是关注学生的生存与发展，就是关心学生、爱护学生、尊重学生。说出来，只能是一份，学生还感受不到，或者遇有事情发生，处理不当，学生也感受不到，要让学生感受到，还需要去做，让学生感受到你的关怀，认可了，班级管理也就上轨道了，而让学生认可，不花九份的精力去做是达不到的。做远比说好。

我们学校是全日制寄宿学校，学生在校时间较长，一般都要两三个星期才回家一次，除少数家长能经常到学校看看孩子，大部分家长是做不到这样的。因此，学生在校期间的生活就只能由班主任密切关注了。

高中学生的自主性和独立性都比较强，吃穿住行都有自己的一套，再加上家庭和社会的影响，奇装异服、染发、烫发、假期不回家跟同学回家而不与家长打招呼、早早出了门而没

有及时到学校等等问题层出不穷。硬性规定学生什么好做、什么不该做固然是好，但效果不佳，为此，我先带领学生学习《中学生日常行为规范》、《中学生守则》等条令，然后举几种样式让他们看，并让学生发表自己的看法，大家共同确定哪种样式是最好的，在不违反学校的规定、又能结合现代高中生的喜好的情形下选取好样式，之后，学生每次都会自觉遵守校纪班规，无需班主任再为这些琐事烦心。

如夏天来临，学生着装恨不得越短越好、越少越好，无袖衫、高腰衫、紧身衫、低领衫成了女生的最爱，站着还无伤大雅，但一坐下，问题就大了，太露。直接说不好，女生还有意见，说这不算奇装异服。想想也是的，《中学生日常行为规范》、《中学生守则》上也没指明说，这是后来的新式服装，拐个弯说说吧。于是当又有女生这样穿时，我先肯定了她的品味：青春、美丽、阳光；然后指出这样穿的不得体：不该露的地方就不能露出来，一是不雅，二是让别人占了便宜，用目光亵渎了你的美丽；最后明确选择权在她，我只是为她好。权衡之后，女生很乐意地接受了我的说法，后来就再也没穿过类似的服装。

再如学生的理发问题，不管女生还是男生，都喜欢把刘海留得长过眼睛，讲话时都看不见学生的眼睛，他（她）也是躲在头发后面看着你，课堂上睡着了也不知道，因为现在的学生睡功了得，坐着就能睡着。吸取以前的经验教训，我故意把头发披下来，让头发遮住眼

睛，连续两天后，我问学生可否喜欢这样的造型，学生说看着不舒服。这时我告诉他们老师也不喜欢这样，那么只有我们双方都把眼睛露出来，问题就解决了。趁此机会要求学生的刘海必须以露出眉毛为最短长度，鉴于互相尊重的原则，学生们同意按这样的标准打理自己的发型。

最难搞的问题是班里的卫生。现在的学生大多是垃圾的制造者，且没有好的卫生习惯，喜欢随地扔，一天下来量很大，若不控制好的话，班级里垃圾满地是肯定的，最大的害处是学生缺少环保意识，值日生也很辛苦。为此，刚接一个班级，起先的几天里，我几乎不插手班里的卫生，但每天都会提醒学生看班里的卫生情况，顺便也看看隔壁班级的卫生情况，比较之后，问他们是人人都随地扔垃圾呢，还是每人都把垃圾扔到班里的篓子里，还是各人负责自己的垃圾自己扔？经过讨论，大家决定各自负责自己的垃圾。但问题又来了，少数同学把垃圾扔厕所里了，这加重了清洁人员的工作，同样的方法，让学生认识到这样做的害处，既然要负责处理自己的垃圾，那就该负责到底。所以，解决垃圾问题的同时，学生的良好卫生习惯养成了，环保意识增强了，责任心也较以前更强了。班里的卫生搞好了，宿舍里的卫生也就不成问题了，以此类推即可。

有付出就有回报，每月学校里卫生评比，我班很少被扣分。

每一个学生都是独立的个体，都有自己的情感世界。亲情、友情、爱情一样不少，处理好了，人生会很美好，否则会影响学生的学习情绪。记得有人说过：幸福的家庭都一样，不幸的家庭各不同。班上单亲家庭比较多，学生很敏感，有个叫孟一帆的女生，和隔壁班里的一个男生关系较好，谈过几次话效果也不太好，我就想找家长了解了解情况，周末女生到男生家里去家长都不管吗？她的父母已经离异，难得父亲回来，我就打电话叫他来一趟，结果孟一帆知道后，气势汹汹地冲到办公室，质问我为什么叫她父亲来，来干什么。当时我

非常生气，想告诉她我班主任找个家长谈话无需你学生同意，谈什么更不要向你汇报。但是克制、冷静之后，我没动怒，只是静静地看向她，直到她顶不住了，开口问我看什么时，我才微笑地问她她有什么值得我向她父亲告状，我可以和她父亲谈话不，能否了解一下她家里的情况，班主任可以关心自己的学生吧。听到这里的时候，梦一帆自己也笑起来了，立即向我道歉：老师，是我大惊小怪了，我以为你是到我父亲面前说坏话了，我不想让他操心，我想让他说我是个好女儿。唉，多好的女孩，父母离异，哪是孩子的不是啊！高三初期，孟一帆住公寓了，她想让父母都住进来，父母哪会同意呢？双方僵持不下，我只好做她工作，说最好的方法是把成绩考好一点，考取本科，让父母都去送她，假期再让他们都去玩，这样关系不就融洽一点了。若还不行，至少你努力过了，也没什么遗憾了，他们的缘分尽了，于你终是爱你的父亲和母亲。她想想也有道理，就一门心思扎进学习中去了。

李婷，父母离异后又各自成了家，一模之后成绩直线下滑，什么原因呢？我观察了几天都没有琢磨出什么，没办法，我只能找她的母亲了解情况，把母女找到一起，问她们有什么不满，或有什么误会，结果双方泪汪汪，李婷说要去见父亲，母亲不让；李婷说继父不好，母亲说还可以，至少帮她交了这么多学费，挨千刀的前夫还不肯让大女儿上高中呢！初中一毕业就让她上班去了；李婷说妈妈不爱她，从不拥抱她，母亲说前夫也有个差不多大的女儿，人前也不能做得太明显。几个矛盾点一说，一解释，双方的误会解除，心情一下子轻松了。后来李婷的成绩又正常了，甚至比以前更好。

一模之前，有个同学发短信给某家长，说他的女儿和班上某男生谈恋爱。女生的家长立即就来到了学校，并且把短信给我看，看了之后，我从多方面向这位家长证明两个孩子没有可能谈恋爱，并且让他看一模成绩，但不能跟女儿提谈恋爱的事，我担心有可能会影响孩子

的学习。那个发短信的同学用了手机，按理我该把它追缴，但想想他应该是善意的吧，所以也就没有在这个问题上花时间和精力。一模成绩出来后，那两个学生的成绩都很好，家长会上我说到这件事时，家长也很庆幸自己没先骂女儿，而是来找了我，而且忍住了没告诉女儿这件事。后来这个学生又发了一次短信给我，说班上有几对同学在谈恋爱，和上次一样，我没花时间找他，但更加密切关注那几个学生，发现他们虽没有真正谈恋爱，却也没有全心投入学习中去。

作为学生，最大的任务就是学习，其它方方面面的事也仅仅是为学习服务的，因此，学生的知识需求是最需关注的。我们的学生有这个需求，但没有这个自觉，其中又以艺术生最为欠缺。专业和文化两部分成绩是分开高考的，所以前期以专业为主，文化为辅；后期只有文化。受小高考影响，很多学生认为前期不学文化也不要紧，到时突击一下文化就可以了，再加上有时一天只排一两节文化课，所以不少学生上课不认真听讲，甚至偷偷地看专业书或画画，文化成绩很差，老师上课也没劲。学生不配合啊！怎么办呢？我和学生详细分析：小高考的过关率高，而高考的录取率却要低得多，所以文化课的难度要高很多，不是靠突击就能学好的；专业过了，到时文化不过怎么办；学校既然排了文化课，那就有排的理由，会做无用功的事吗？偷偷地学专业能学好吗？通过层层分析，学生认识到学习文化的重要性，终于肯静下心来学习文化了。等到专业成绩过了，很多学生的学习热情被激发了出来，但由于基础较差，特别是数学和英语，很多学生坚持不下去，这时除了热情鼓励外，可能没有更好的方法了。找学生谈理想，帮学生找差距，明得失，寻措施，和家长沟通，充分调动学生学习的主动性和自主性，鼓励学生主

动问问题，帮助联系课任老师答疑，努力营造学习氛围，自己掏钱买奖品给进步大的学生，大胆允若学生考得好周末就不布置作业，这些做法，师生双方都参与了，做好的话就是双赢，所以二模中我班取得了较好的成绩。在学生求知的过程中，我反复跟学生强调的几点就是：考好考差不作要求，但每天都要有所得、有所进步。是人就须有责任，学生的责任就是把学习搞好，做不好事情就要受到惩罚：打一个小手心、头上轻轻地敲一下、自我惩罚；把做错的作业订正几遍、把没扫干净的地学扫几天；宿舍里被扣分了，不妨到教室里将功补过，主动打扫几天卫生等等。遇到这些情况，学生一般也不会有意见，因为同样的错误犯到第三次才会有相应的惩罚，给足了面子和机会，哪里还有意见！

当然，一个班里四五十个人，每天的事情都不会太少，有问题是再正常不过的，关键是遇到问题该怎么解决。高中生的思想不再单纯，不是老师说的就照做了，也不怕违反校纪校规而受几次处分，但，是人就有情，有情就用情去打动他们，真诚地去关心他、爱护他、尊重他，充分发挥人文关怀的作用，让每个学生都感觉到自己在班里的不可或缺，肩上都有着自己该负起的那部分责任，不求最好，但求更好。在全班师生的共同努力下，我班被评为“常州市先进班集体”，高考中也取得了可喜的成绩，有1位同学可望被中国美术学院录取，共有28位同学双达线。

细节决定成败，班主任工作千头万绪，繁琐无比，我们接触的对象是高中生，将近成年，个性很强，我们班主任最好的法宝不是用说的，而是用做的，做好了，一切都好说。新时代呼唤新型的班主任，同仁们，我们不妨低下一点身子，和学生们平视？

## 优秀学生更需要老师的关怀

◎ 孙建琴

### ❖ 案例现象

班上有名男生，高一刚开学我就很喜欢他。因为他性格活泼开朗，乐观好动，对于班级事务也很上心，总是积极参与。对班上的情况他总是非常关心，有什么情况他总是及时向我汇报。更为关键的是他有吃苦耐劳的精神，每次班上遇到什么难事苦事他总是冲在前面从来也不抱怨，在这群90后的学生中是非常少见的。在为班级做了这么多事情的情况下，他的成绩还是名列前茅。所有这些表现我真是看在眼里，喜在心里。对于这个朴素的小男生我由开始的喜欢渐渐转变为佩服，所以毫无疑问地我让他做了班长。刚开始班级在他的带领下一切都运作的很好。可渐渐地，我在他身上发现了些问题。作为一个班长，他的领导能力不强，很多事情他不知道分配给其他同学都是自己在做，这在运动会报名时遇到了很大的麻烦。那么多的项目，只有他一个人报了两项，其他项目都没人报。同学们都不太愿意配合他的工作，有时候还嘲笑他。班上有一点点小的事情他就会来向我汇报，是个非常较真的学生，所以也得罪了很多同学。在和他的交谈中，我发现他的很多想法都很怪异，有些想法我都不能理解甚至有些不切实际。在对待学习的问题上，他似乎总是固守着自己的一套学习方法，即使在老师向他提出来，纠正

他的学习方法时，他依然固执己见，渐渐地他的成绩落后了，不再那么优秀。在面对这些挫折之后，我找他谈心，他表现的异常坚强，分析的头头是道。似乎所有事情都不是发生在他身上一样，这让我感到很可怕，我觉得他在掩饰自己的真实想法甚至他在逃避现实。渐渐地，他开始逃课，莫名其妙地不上课，自己一个人躲在厕所里。不愿意和人交流，对于学校的一些规定他也常常违反。他真的变了，从一开始的活泼开朗变得内向，从一个优秀学生变成了问题学生，对此我真的很痛心，恨铁不成钢。跟他讲道理也讲不通，他似乎就生活在自己的世界里。

### ❖ 案例分析

我觉得这个学生并不是调皮而是需要心理的辅导。他不能面对自己所遇到的挫折，对自己也缺乏一种正确的评价。后来我了解了下这个学生的家庭情况。他的家境非常贫寒，父母亲的文化程度也不高，平时只会让他认真学习，从不知道从心理上关心他。在我跟他父母交谈的时候，对于他们孩子的这些表现，他们并没有意识到问题的严重性，还是一味地在说要对他严格要求。看来，要挽救这个孩子不能只从他父母身上下功夫了，因为要改变父母对孩子的一些教育理念需要一段时间。要想改变他还应靠学校和老师的力量。这个学生不是不上进，不要



好，而是压力太大，而他又不知道如何去解压，所以人才会显得比较偏激，想法比较怪异，行为也比较异常。

### ❖ 应对策略

任何人都喜欢受表扬，不喜欢被批评，一旦学生受到表扬和掌声，他的表现就会异常的好，对于各方面的表现也很上心，相反在被批评的时候，就会气馁，有些学生甚至还会表现得比较叛逆。班上的这个学生就属于这样的情况。所以，对待他不能逼得太紧，否则可能问题更严重。只能采取慢慢疏导的方式，打开他的心结，让他能正确地对人生中的挫折，对自己的人生能有一个准确的定位。所以我采取了以下方法：

1、首先和家长取得联系，了解该生的家庭情况和表现，与家长沟通思想，在孩子的教育问题上达成共识，以便对症下药。

2、创造良好、民主的家庭环境，让他的父母试着和孩子交朋友，多鼓励、表扬，少批评、责骂，合理对待孩子的需求，不挫伤他的自尊心，尊重他，信任他，利用亲情来感化他，慢慢地消除他的叛逆情绪。同时不要给他太大的压力，提太高的要求，有些要求太高他做不到，反而让他有挫败感。

3、作为教师要正确对待这类学生，避免直接批评，不要与他发生正面冲突，要注意保护他的自尊心，采取以柔克刚的教育方式。当他犯错误时，不要当着全班同学的面点他的名字，而是在与他个别交谈时动之以情，晓之以理，耐心帮助他分清是非，意识到自己的错误，并愿意主动地去改正。逐渐缓解紧张的师生关系。

4、老师要善于挖掘学生身上的闪光点，

充分发挥其作用。利用该生爱管事的特点，让其参与班级管理工作，使他把大部分心思转移到他爱好、感兴趣的事情上。让他能在一切事情中找到成就感，对学习重新充满希望和信心。同时做好班上其他同学的工作，让班上学生多关心他，帮助他。用老师和同学的爱心去感化他，改变他。走出自己封闭的世界。

5、给他讲解一些伟人、科学家成功事迹，使他明白任何人在通向成功的道路上都会遇到挫折，只有正确面对挫折才能取得真正的成功。良好的心态是成功的前提。

6、他的这种顽固的逆反心理不是一、两次说服教育就可消除的，要反复抓，抓反复，平时多留意观察他的情绪变化，经常与他交流、沟通，深入了解他的内心世界，帮助他解决生活中的烦恼。

### ❖ 总结

经过一段时间的谈心，开导，我发现他进步了很多，人也开朗了一些。虽然以后也许还会出现类似的问题，但我已经知道该如何应对。其实他缺少的就是心灵上的关爱。在未来的日子里我要多多关心他。我们老师在平时的教育教学中往往把注意力放在后进生和问题学生身上，对于优秀的学生关注的可能比较少。常常觉得他们很优秀，遇到问题都能顺利应对。其实有时候优秀生更需要老师的关怀，也许他们在学习上的问题并不大，但是他们在心里上可能存在一些问题。作为老师应该及时发现，多多关注他们的情绪变化。让他们在一个良好的心态下更好的学习。

## 现代文阅读·理解重要句子的含义学案

◎ 乔 燕

### 【考点概述】

“理解文中重要句子的含意”，作为现代文阅读的一个能力点，是一个常考点。更重要的是，筛选文中的信息，概括内容要点和中心意思，分析概括作者在文中的观点态度，鉴赏作品的形象、语言、表达技巧，评价文章的思想内容，甚至分析文章的结构，把握文章的思路，全都离不开对文中重要句子的把握。

一个句子总要表示一定的意思，把句子置于文章中后，它所表示的就不仅是本身的意思了，而是又附加了一点什么，这附加的东西是语境所给予的。

现代文阅读在高考测试中有一项重要要求，那就是要能够理解文中的重要句子的含义。所谓“重要句子”，是指它们在文中起重要作用的关键性语句，它直接关系到正确理解文意，把握文章思想内容。“重要句子”通常指文眼，主旨句，警策句等，实际上关键语句还不止这些，如，从文体的角度着眼，记叙文，散文中抒情议论性的语句往往是关键语句。

### 一、什么是文中的重要句子

“重要的句子”是就它们在文中的表达作用而言的，主要包括以下几种：

①从作用上说，指那些能点明主旨的语句，或能显示脉络层次的关键性语句，即人们常说的“文眼”。

②从语句特点上说，指那些在文中起重要

作用的中心句、总结句、过渡句，理解对文脉的推进与转接有关键作用的句子。

③从内容上说，指那些内涵较为丰富而且具有提示性或引导性的语句。

④从表达上说，指那些比较含蓄的有深层含意的语句。

⑤从结构上说，指那些结构比较复杂，对理解文意有直接影响的语句。

此外，从出现的频率说，反复出现的句子也是重要的句子。

所谓理解句子，它包括三层意思：

(1)表层意义，即字面意义。

(2)句内意义，即句子的语境意义(临时意义)。

(3)句外意义(言外之意)，即言在此而意在彼而产生的意义。

### 二、理解文中的句子与理解文中词语的关系

词语是基础，句子是扩展，两者是紧密相关的，理解句子在文中的含义，实际上离不开重要词语的理解，所以，寻找关键词是理解句意的第一步。

### 三、【方法指津】

理解重要句子的方法多种多样，主要有以下几种：

1. 从分析句子的修辞手法入手

例：①鲁迅先生说的好：人，不能光靠吃米而活着。

②柏拉图说,如果你有两块面包,你应当用一块去换一朵水仙花……

#### 2. 从分析句与句的逻辑关系入手

例:歌德之勺 2008 山东卷(文章省略)

题目:“今天终于以另一种方式接近了你”这句话在文中的含义是什么?

答案“通过寻访诗人生活过的实实在在的空间和遗留的器物,去接通(感受)歌德那颗伟人的灵魂。答“通过用手抚摸一下诗人触摸的东西”,“去接通歌德那颗伟人的灵魂”也可。

解析:①找准关键词:“另一种方式”②问“另一种方式”指什么?通过本小节的其它句子得知,这小节的剩余部分都在解释“另一种方式”。看出这一句和其它分句的关系就能找到答案了。

(说明:上面第2点和下面第3点都有结合上下文的意味,但第2点偏句与句的结构,第3点偏情境)

#### 3. 从分析语境的角度入手

因前后语境不同,同一个句子前后的含义不同。

例:灯火的温情(文章省略)

叶延滨

题目:第一、三段都出现了“荒野无灯”,请分别指出它们在文中的具体含义。

答案:第一个指记忆中留下的对野外黑暗很深的难以忘怀的感触。

第二个是指身居闹市与朋友之中却感到无靠无助的心境。

#### 4. 从联系文章内容,把握主旨或创作意图入手

例:<老王>我渐渐明白:那是一个幸运的人对一个不幸者的愧怍(zuò)。

答案:作者多年后慢慢悟出,自己对老王的愧疚是因为老王真诚地关心他们,把他们当朋友对待而她却没有真正把老王当成一个和自己平等的人来看待。

解析:①找准关键词:愧怍 ②问:为什么会愧怍? ③把握原文主旨:“是对以老王为代表的底层劳动人物在不幸生活中不改善良淳朴天性的

讴歌,但更是对自己灵魂的拷问”。

#### 5. 从分析时代背景的角度入手(类似古诗鉴赏中背景对诗句理解的作用)

例:<春天的梦>三十多年前的一个冬天,好像比现在冷得多。那时我还是个孩子。可我觉得一切都没有希望。我曾在作文里发过“人生如梦”的叹息。我那时只有十岁呀。可是春风吹开了故都的城门,也廓清了我心灵上的迷雾。我真像一棵小草伸出了青春的嫩芽,一条铺满鲜花的道路在我的面前伸展开来。从那时起,我知道了春天与希望同在,春天与温暖俱来。哦,我怀念,怀念那给了我们民族和我们民族所有子孙以幸福、以理想的1949年的春天。

注:①1949年1月北平解放 ②文章写于1981年2月

题目:“春风吹开了故都的城门,也廓清了我心灵上的迷雾。”结合上下文,说说这句话在文中的含意。

#### 四、课堂练习

美哉,书卷气

我喜欢孩子身上有几分书卷气,方不至于势利庸俗,金玉其外,败絮其中。

其实,读书是认识自我并优化人生的一种重要手段。大学者熊十力说他读《儒林外史》会全身冒汗,他发现许多丑恶的东西还在自己生命的深层次起作用。王冶秋先生十四遍读《阿Q正传》,他的体会是,“第一次读它,我们会笑得肚子痛,接着鄙弃其人,之后鄙弃化为同情,同情上升为深思,再读,阿Q向自己扑来,到后来,才觉得他是一个镜头,也许是报警器……”而我们读书,常常是浅尝辄止,满足于一孔之见,很少深入挖掘,摄取营养。

关于读书,爱默生如是说:“要让书成为自己的注解,而不要做一颗绕书本旋转的卫星,不要做思想的鹦鹉。”有的名著年轻时读过,需要重读,用大半生的阅历去读,用睿智和从容去读,去读出人生况味,读出真知灼见,这不正是对人生之旅的扩展和丰富吗?

读书大可随缘。我读书并不拘泥于某一类

书,往往碰到什么就读什么。友人赠我一套丰子恺的《缘缘堂随笔》,置诸案头。翻读起来,立即被那种语淡意深的风格所吸引,便一读再读。有一次在旧书摊上看到一本《芥子园画谱》初集,看得很有兴味,于是多方寻求,得到二集、三集……

女诗人索德格朗言辞恳切:“人呵,别积聚使你沦为乞丐的财富;给你们的孩子一点人类眼睛从未见过的美吧,给你们的孩子以推开天堂之门的力量。”

听说,巴黎人走路头抬得高高的,因为他们后面立着卢浮宫。(有删改)

注:卢浮宫是法国人引以自豪的最大博物馆。

1.“别积聚使你沦为乞丐的财富”这一句在文中表达的意思是什么?

答案只积聚物质财富而不读书会使人精神贫乏。

解析:①找准关键词:乞丐 ②“沦为乞丐”是比喻性说法,喻指精神的贫乏③将喻体还原

2.本文结尾一句说:“巴黎人走路头抬得高高的,因为他们后面立着卢浮宫。”这句话含意丰富,请写出两点。

答案:(1)精神财富使人弃实而自豪;

(2)希望人们多读一点书,多一点书卷气。

解析:①找准关键词:“头抬高”结合注解可以看出自豪;“卢浮宫”象征着文化和精神财富。

②结合写作意图:希望大家多读书

3.联系全文看,“要让书成为自己的注解”表达的意思是什么?

答案:书为扩展和丰富自己的人生服务,而不要成为书本的奴隶。

解析:①找准关键词:注解 ②分析这句话和后面两个分句以及后面一个句子的关系:是在阐述读书对人生的重要性时引爱默生的话的,该句的后两分句从反面作了说明,后面的一句是作者对此的评论,是进一步说明。

#### 教学反思:

高三的现代文阅读教学一直是个难点,得分情况不容乐观。又到了高三,要从基础开始培养阅读兴趣和习惯已经是不可能的事情了,面对这种情况,我们老师所能做的,也就是向规范要分数,帮助学生找到某一类型题目的思路。而关键句的考察是高考常见题型,我采用分部解析的方式,给学生一个答题方向。这种方式易于操作,在当堂的演练中,学生面对自己的答案,知道该怎么修改,修改后的答案非常接近参考答案,收到了很好的效果。

学生只有得到尊重和理解,才能学会自尊、自重和自信。

## 高三阅读训练教案

◎ Wei Aihua

**考纲解读：**高考英语考试大纲中对阅读的要求：要求考生能读懂书、报、杂志中关于一般性话题的简短文段以及公告、说明、广告等，并能从中获取相关信息。考生应能：（1）理解主旨和要义；（2）理解文中具体信息；（3）根据上下文推断生词的词义；（4）作出判断和推理；（5）理解文章的基本结构；（6）理解作者的意图、观点和态度。

**学生现状分析：**近年来高考阅读理解题目中涉及低能力要求的事实和细节题已经越来越少，而涉及较高能力的语篇分析、文章概括、上下文推理的题目逐步增加。对语言的深层次含义的理解，无论是对词、句的理解，还是对语篇的理解都需要借推理，从而得出语篇中不曾明确表述但又蕴含其中的意义。这在一定程度上提高了对英语考生阅读能力的要求，而这正是我们学生目前最需要提高的方面。

**教学内容浅析：**本节课以一篇阅读理解为线索导出整节课的教学内容，通过讲练结合的方法培养并提高学生的阅读综合能力，帮助学生掌握有效的学习技巧；在这节课中，学生将学会 skimming & scanning 阅读技巧，了解阅读理解题目设置的类型：theme/detail/words/inference,本节课着重讲解 inference,让学生了解并掌握相关的解题技巧，从而提高解题的准确性。在这节课中，学生将会理解 happiness 的真谛，教师会在阅读过程中渗透情感教育，引导学生树立正确的价值观并明确自己的目标。

### Teaching Aims:

- 1.Train the students' reading ability.
- 2.Learn some useful words and expressions.
- 3.Learn more about the reading strategies such as skimming and scanning .

### Teaching Important Points:

- 1.Help the students to understand the passage better.
- 2.Learn and master some important words and phrases in this period.

### Teaching Difficult Points:

- 1.How to help the students improve their reading ability and deal with the questions better.

- 2.How to master the important language points in this passage.

### Teaching Methods:

- 1.Fast reading to get the general idea of the text.
- 2.Careful reading to understand the passage better.
- 3.Explanation to help the students master some language points.
- 4.Discussion to help the students understand better what they've learned and to use the knowledge they've learned in this period.

### Teaching Procedures:

### Step I Lead-in

1. Greet the students as usual.

2. Introduce the requirements in the examination syllabus;

Introduce the types of the questions in reading comprehension: theme/detail/words/inference;

Tell students the main topic in this class is inference;

Introduce the questions forms about inference:

1. We can infer from the passage that\_\_\_\_\_.

2. From the passage we can learn\_\_\_\_\_.

3. We can conclude from the passage that\_\_\_\_\_.

4. The author of the passage consider\_\_\_\_\_.

5. The story suggests that\_\_\_\_\_.

### Step II Analysis

Ask the students to analyze the question;

Ask students to find out the key words or the sentences about the questions and help them to make the correct choice by showing them some skills:

Tips: put yourself in the writer's shoes!

Step: 1. Study the questions and understand them;

2. Find out key words or sentences;

3. Delete the impossible choices if necessary;

4. Judge the remaining choices and make a correct choice.

### Step III Word & phrase study

Help students deal with the difficult words or sentences in the passage:

1. equate happiness with fun

2. have little/ nothing in common

3. have constant access to glamorous parties

4. distinguishing features

### Step IV Practice

1. Do some exercises about inference;

2. Do a short reading comprehension.

### Task-based Reading

#### Step I Conclusion

1. Check the answers with students together, helping them deal with some difficult points;

2. Ask students to conclude the common mistakes;

(Remind students to take notes about some phrases below the passage)

#### Step II Practice

1. Practise a task-based reading.

2. Do some special practice;

#### Step III Reading and reciting

任务型概括性词:

标题: title

态度: attitude(to/toward...)

主题: topic

结论: conclusion

观点: opinion/view/idea

建议: tips/suggestions/advice

原因: reason(for...)/cause(of...)

结果: result/consequence

方法: way(of /to do)/approach(to...)

目的: goal/purpose

措施: measure/step

优 / 缺点: advantages/disadvantages;

strength/weakness

#### Summary & Homework

1. Finish the exercises on the paper;

2. Recite the summary of the Task-based reading.

## 《高三阅读训练》公开课的教学反思

◎ 韦爱华

我对这节阅读训练课的设计是本着“高三英语课以英语为主，学生为主，训练为主”的原则，计划把英语上成体育课模式，即少讲多练。要引导学生为用而学，在用中学。我从阅读理解命题类型导入，引出具体的四种类型，并用四个词帮助学生归纳“theme, detail, word, inference”，最后挑明本节课的重点：inference。介绍了推理判断的具体解题步骤之后，我就带领学生一起解决先前做过的一份练习。在实际的教学过程中，由于时间的限制，我临时删节了具体的语言知识的整理和回顾，增加了主旨大意的升华，及对文章实际意义的引申。我借助“happiness”这个话题，让学生展开论述，可惜的是学生的反应并没有达到我预期的效果，直接导致这部分内容变成了教师的直接陈述。

在任务型阅读的教学中，我采纳了先总结再操练的方法，让学生根据自己的情况归纳难点所在，并有针对性的进行操练。最后再进行一篇完整任务型的操练。

通过自己在课堂实践中的具体操作，我充分认识到了自己还存在以下几个方

面的不足：

1、缺乏具体理论知识的学习和运用：长期的高三复习课使得教师忽视了英语课堂教学以学生为活动主体的原则，教师“一言堂”的现象很严重；

2、备课时未能充分考虑学生的实际情况：在实际的教学过程中，我们不能按照自己“教”的思路进行教学，而应按照学生“学”进行灵活变动，教师设计教案时要充分考虑学生的实际情况，而在本堂课的授课过程中，由于自己对学情学情的不了解，导致自己有时很被动；

3、缺乏对外界信息的了解和沟通：通过这次的教研活动，以及参加华中名师工作室的讲座，我了解了许多其他学校的具体做法和宝贵经验。在今后的工作中，我应该多争取外出学习活动的机会，多了解，多借鉴，努力提高自身的课堂效率。

总之，通过这次的开课，我学到了许多，也意识到了自身各方面的不足，在今后的工作学习中，我会扬长避短，刻苦钻研，争取自己的教学实绩更上一层楼。

# 闭合电路欧姆定律

◎ 金利俊

## 【考点解读】

考点及内容	要求	考点分析	学习建议
35. 欧姆定律 闭合欧姆定律	II	高考对本专题知识的考查，多是通过电路的分析计算，一闭合电路欧姆定律为中心，考察电源的作用、闭合电路的功率分配和能量转化的关系、电路的路端电压与电动势和内阻的关系。	注重基本概念、基本定律的理解和掌握，准确把握个物理量的确切含义和他们之间的内在联系，并注重用电学知识分析实际问题能力的养成。

## 【基础知识回顾】

### 一、闭合电路欧姆定律的内容

1、内容：\_\_\_\_\_

2、表达式：\_\_\_\_\_ (适用于  
\_\_\_\_\_ 电路)

或 \_\_\_\_\_ (适用于  
\_\_\_\_\_ 电路)

3、路端电压与负载  $R$  (外电路电阻的关系)

**问题情境 1:** 如下图所示的电路中，当  $R$  增大时， $U_{\text{外}}$  如何变化呢？

分析：由  $U_{\text{外}} = E - Ir$  得到  $R \uparrow \rightarrow I \downarrow \rightarrow U_{\text{外}} \uparrow$

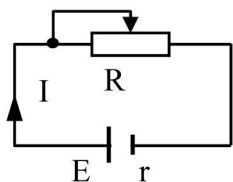

## 【互动探究】

1、有一电动势为  $E$ ，内阻为  $r$  的电源，向可变电阻  $R$  供电。下列说法中正确的是( )

- A. 因为  $U_{\text{内}} = E - IR$ ，所以当  $I$  增大时，内电压减小
- B. 当电源短路时 ( $R=0$ )，电源内电压等于电源电动势  $E$

C. 因为  $U = IR$ ，所以当  $I$  增大时，路端电压也增大

D. 因为  $U = E - Ir$ ，所以当  $I$  增大时，路端电压减小

2、现有一电动势为  $E=9\text{V}$ ，内阻为  $r=3\Omega$  的电源，与一阻值为  $R=15\Omega$  的定值电阻与联成如下图所示的电路，下列说法中正确的有( )

- A.  $S$  断开时， $U_{AC}=9\text{V}$
- B.  $S$  闭合时， $U_{AC}=9\text{V}$
- C.  $S$  闭合时， $U_{AB}=7.5\text{V}$ ， $U_{BC}=0$
- D.  $S$  断开时， $U_{AB}=0$ ， $U_{BC}=0$

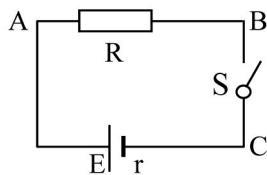

**问题情境 2:** 如下图所示，当滑动变阻器的滑动触头  $P$  向上滑动时，则( )

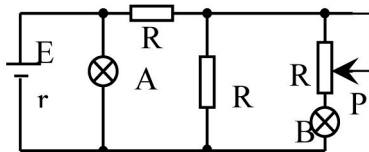

- A. A 灯和 B 灯均变亮



- B. A 灯和 B 灯均变暗
- C. A 灯变亮, B 灯变暗
- D. A 灯变暗, B 灯变亮

分析过程: 滑片 P 向上滑导致滑动变阻器阻值增大, 总阻值也就增大, 由闭合电路欧姆定律可知电路总电流减小, 从而内电压减小, 路端电压增大, A 灯中电流增大,  $R_1$  中电流更小, 故  $R_2$  中电流更大, 所以 B 灯中电流很小。故结论为 A 灯变亮, B 灯变暗。

小结:

(1) 分析动态变化电路的一般思路 - 由局部到整体, 再有整体到局部。

先由局部电阻变化分析总电阻的变化情况, 再由闭合电路欧姆定律的知识分析干路电流的变化情况, 由于干路电流在分析电源内电压的变化情况, 从而得出路端电压的变化情况, 结合路端电压和干路电流的变化情况逐一往后分析。

(2) 由以上例题课归纳解此类问题的规律为 "串反并同", 其中 "串" 和 "并" 表示与滑动变阻器串联或并联的其他用电器, "反" 和 "同" 分别表示这些其他用电器的电学物理量 (如: 电流、电压、电功率等) 是增大和减小。

【自主学习】

1、电动势为 E、内阻为 r 的电源与定值电阻  $R_1$ 、 $R_2$  及滑动变阻器 R 连接成如下图所示的电路, 当滑动变阻器的触头由 a 端滑向 b 端时, 下列说法正确的是( )

- A. 电压表和电流表读数都增大
- B. 电压表和电流表读数都减小
- C. 电压表读数增大, 电流表读数减小
- D. 电压表读数减小, 电流表读数增大

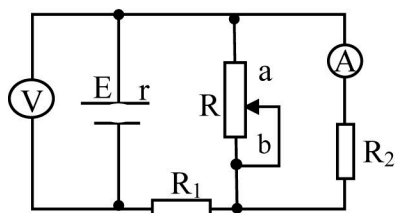

分析过程: 首先要求学生学会逻辑分析, 从而锻炼学生的逻辑思维能力。同时提醒学生利

用 "串反并同" 的规律检验结论的正确性。

2、如下图所示, 闭合电键 S 后,  $L_1$  灯与  $L_2$  灯均发光, 电流表  $A_1$ 、 $A_2$  的读数分别为  $I_1$ 、 $I_2$ , 当滑动变阻器滑片向下滑动一段后, 电流表  $A_1$ 、 $A_2$  读数变化大小分别为  $\Delta I_1$ 、 $\Delta I_2$ , 则下列说法中正确的是( )

- A.  $L_1$  灯变暗
- B.  $A_1$ 、 $A_2$  示数都变小
- C.  $\Delta I_1 < \Delta I_2$
- D.  $L_2$  灯变暗

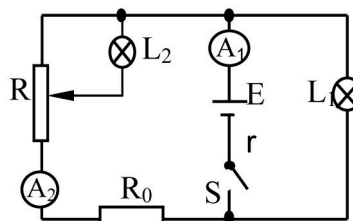

3、 $U_{外}$  与 I 的关系

由闭合电路欧姆定律:  $I = E / (R + r)$

推得:  $U_{外} = -rI + E$

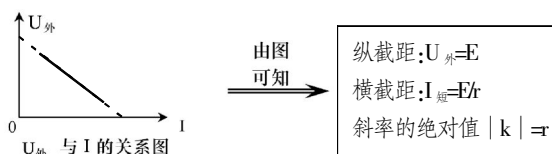

二、闭合电路中功率和效率

1、电源的功率  $P_{总}$ :

(1) 电源将其他形式的能转化为 \_\_\_\_\_ 的功率, 也成为电源的总功率

(2) 计算式:

$P_{总} = \underline{\hspace{2cm}} = IU_{外} + \underline{\hspace{2cm}} = P_{出} + \underline{\hspace{2cm}}$

(适用于一切电路)

$P_{总} = \underline{\hspace{2cm}} = \underline{\hspace{2cm}}$  (只适用于纯电阻电路)

2、电源内消耗功率  $P_{内}$

(1) 电源内阻的热功率, 也称为电源的损耗功率。

(2) 计算式:  $P_{内} = \underline{\hspace{2cm}}$ 。

3、电源输出功率  $P_{出}$

(1) 外电路上消耗的功率

(2) 计算式:  $P_{出} = UI$  (普遍适用),  $P_{出} = \underline{\hspace{2cm}}$  (只适用于纯电阻电路)

#### 4. 电源效率 $\eta$

(1) 电源的效率为输出功率与总功率的比值。

(2) 计算式:  $\eta = \frac{P_{\text{出}}}{P_{\text{总}}} = \frac{UI}{EI} = \frac{U}{E}$ 。

在纯电阻电路中  $\eta = \frac{R}{R+r}$ 。

#### 【互动探究】

1、如下图所示,用电动势为 8V、内电阻为  $2\Omega$  的电池组连接两根各  $1\Omega$  的电阻线.向某用电器(纯电阻)供电,该用电器可获得 3W 的电功率,求通过该用电器的电流和它两端的电压。

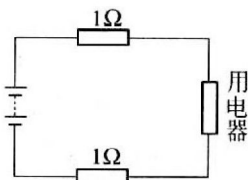

分析:设两根电阻线的总电阻为  $R$ ,通过用电器的电流为  $I$ ,用电器的功率为  $P$

根据能量守恒定律有:

$$P_{\text{总}} = P + P_{\text{线+内}}$$

$$\text{即 } IE = P + I_2(R+r)$$

代入数据,有

$$I \times 8 = 3 + I_2(2+2)$$

$$\text{得 } 4I_2 - 8I + 3 = 0$$

$$\text{解得 } I_1 = 1.5\text{A} \text{ 或 } I_2 = 0.5\text{A}$$

由  $P=IU$ ,将  $I_1, I_2$  分别代入,可得用电器两端的电压  $U_1=2\text{V}$ ,或  $U_2=6\text{V}$ 。

2、如图所示,直线 A 为电源的路端电压  $U$  与电流  $I$  的关系图像,直线 B 是电阻两端电压与电流  $I$  的关系图像,用该电源为该电阻供电时,电源的输出功率和效率分别为多少?

分析:

(1) 直线 A 与电压坐标轴的交点(截距),交点的纵坐标数值等于电源电动势  $E=3\text{V}$ 。两条直线的交点坐标是

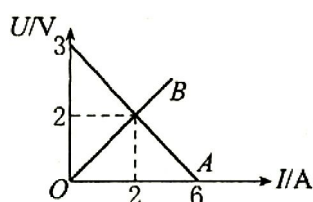

(2,2),则电源内电阻是  $r = E / I_{\text{短}} = 0.5\Omega$

(2) 电源的输出功率是  $P = U \times I = 4\text{W}$

(3) 电源的效率是  $\eta = P / P_{\text{总}} = U / E = 66.7\%$

问题情境 3 :如图所示,电源电动势为  $E$ ,内阻为  $r$ ,定值电阻阻值为  $R_0(R_0 < r)$ ,总阻值为  $R(R > r)$  的滑动变阻器与  $R_0$ 、电源相连,当滑片  $P$  从  $a$  端滑向  $b$  端的过程中,电源的输出功率如何变化?

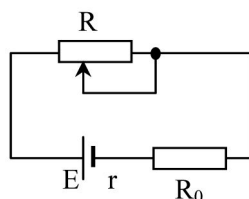

分析:当滑动变阻器滑片  $P$  由  $a$  端向  $b$  端滑动时,电路中总电阻会发生变化,抓住电动势和内电阻不变,去分析电路中电流和路端电压如何变化.关于电阻  $R_0$  上的功率变化,因为  $R_0$  是定值电阻,只要分析电流如何变化就可得知.分析滑动变阻器上功率的变化,可将  $R_0$  等效到内电阻中去,根据结论,当外电阻等于内电阻时,输出功率最大去进行分析。

解:当滑动变阻器滑片  $P$  由  $a$  端向  $b$  端滑动时,电路中的总电阻变小,电动势和内电阻不变,得知总电流变大,内电压变大,路端电压变小.总电流变大,根据  $P=I_2R_0$ , $R_0$  不变,定值电阻  $R_0$  上消耗的功率变大.将  $R_0$  等效到内电阻中去,内电阻变为  $2r$ ,滑动变阻器消耗的功率可看成电源的输出功率.当外电阻等于内电阻时,输出功率最大, $R_{\text{外}} < 2r$ ,随着外电阻的增大,输出功率增大, $R_{\text{外}} > 2r$ ,随着外电阻的增大,输出功率减小。

#### 【互动探究】

如图所示, $R_1$  为定值电阻,阻值为  $2\Omega$ 。 $R_2$  为可变电阻最大阻值为  $10\Omega$ .,电源电动势为  $6\text{V}$ ,内阻为  $4\Omega$ 。问:

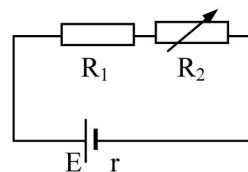

- (1) 电源输出功率何时最大,最大为多少?
- (2)  $R_1$  上何时消耗的功率最大,最大为多少?
- (3)  $R_2$  上何时消耗的功率值最大,最大又是多少?

分析:(1)当外阻等于电源内阻时即  $R_{外}=r=4\Omega$   
电源的输出功率最大:

$$I=E/(R_{外}+r)=6/8=3/4A$$

$$P_{出}=R_{外}\times I^2=9/4W$$

(2)当电流最大时  $R_1$  消耗功率最大,此时

$R_2=0$ :

$$I=E/(r+R_1)=1A$$

$$P_1=R_1\times I^2=2W$$

(3)当  $R_2$  两端电压最大时即  $R_2$  最大,  $R_2$  消耗的功率最大:

$$U_2=E\times R_2/(R_2+R_1)=1V$$

$$P_2=U_2^2/R_2=1/10W$$

- A. 电流表读数减小
- B. 电压表读数增大
- C.  $R_4$  上消耗的功率可能先增加后减小
- D. 质点 P 将向上运动

2、某同学设计了一个转向灯电路,如下图所示,其中 L 为指示灯,  $L_1$ 、 $L_2$  分别为左、右转向灯, S 为单刀双掷开关, E 为电源。当 S 置于位置 1 时,以下判断正确的是 ( )

- A. L 的功率小于额定功率
- B.  $L_1$  亮,其功率等于额定功率
- C.  $L_2$  亮,其功率等于额定功率
- D. 含 L 支路的总功率较另一支路的大

**【自主学习】**

1、下图中平行金属板中带电质点 P 处于静止状态,不考虑电流表和电压表对电路的影响,当滑动变阻器  $R_4$  的滑片向 b 端移动时 ( )

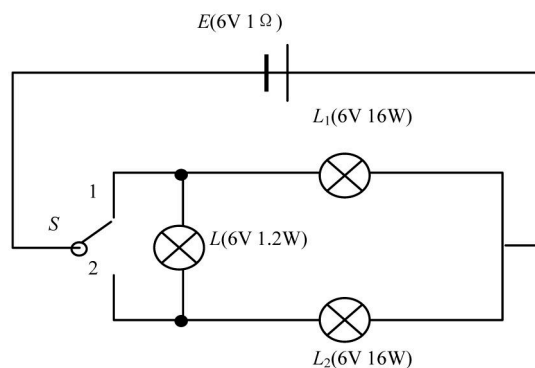
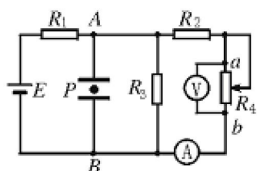

**《闭合电路欧姆定律》教学反思**

本节课内容在高考中是多会通过电路的分析以闭合电路欧姆定律为中心,考察电源的作用、闭合电路的功率分配和能量转化关系、电路的路端电压与电源电动势和内阻的关系。在教学中应注重学生对基本概念、基本定律的理解和掌握,准确地把握各物理量的确切含义和它们之间的内在联系,并注重用电学知识分析实际问题能力的培养。

本节课讨论了闭合电路中 U-R 之间的关系,这也是近几年来高考频频出现的知识点,而 U-R 之间的关系的准确理解对学生的逻辑思维能力的要求很高,这是学生的错误率很高。故我采用问题情境+互动探究+当堂训练为主线,引导学生由简入难的处理电路问题,从而突出方法的教学,并给学生足够的独立思考、解答、整理的空间。

## 2012 届江苏省苏北四市高三 3 月联考 化学试卷讲评课（教案）

◎ 洪丹玉

### 【教学目标】

1. 通过学生自主订正试卷，让学生知道在解题过程中应细心谨慎，并且加深对知识点的理解。
2. 引导全体学生积极主动参与，构建和谐、有效、生动的课堂。
3. 通过试卷分析，进行相关知识点的复习与整理。通过错题分析，剖析习题，帮助学生找

出解决问题的方法。着重突破下列几个问题：

- (1) 电解质溶液中离子浓度大小的比较
- (2) 根据化工流程图书写氧化还原反应方程式
- (3) 有机反应类型的判断
- (4) 有机合成的分析方法

### 【考试情况简要分析】

#### 1. 成绩统计

满分	最高			最低		
120	76			32		
参考人数	70 分以上	69-65	64-60	59-50	50 分以下	
40	4	8	7	9	12	

#### 2. 各题得分率统计

题号	1	2	3	4	5	6	7	8	9	10	11
得分率	0.85	0.95	0.88	0.98	0.93	0.73	0.65	0.83	0.68	0.2	0.74
题号	12	13	14	15	16	17	18	19	20	21	
得分率	0.55	0.65	0.425	0.54	0.37	0.37	0.17	0.475	0.35	0.52	

### 【试卷错题选讲】

#### (一) 电解质溶液中离子浓度大小的比较

试卷第 14 题

补偿练习 1: 判断下列溶液中各微粒的浓度关系是否正确：

- (1) (2011 江苏高考 14·C) 向  $0.2 \text{ mol} \cdot \text{L}^{-1} \text{NaHCO}_3$  溶液中加入等体积  $0.1 \text{ mol} \cdot \text{L}^{-1} \text{NaOH}$

溶液： $c(\text{CO}_3^{2-}) > c(\text{HCO}_3^-) > c(\text{OH}^-) > c(\text{H}^+)$

- (2) (2007 四川理综 11·D) 在  $25^\circ\text{C}$  时，将  $\text{pH}=11$  的  $\text{NaOH}$  溶液与  $\text{pH}=3$  的  $\text{CH}_3\text{COOH}$  溶液等体积混合后： $c(\text{CH}_3\text{COO}^-) > c(\text{Na}^+) > c(\text{H}^+) > c(\text{OH}^-)$

- (3) (2007 江苏高考 15·D) 等体积、等物质的量浓度的  $\text{NaX}$  和弱酸  $\text{HX}$  混合后的溶液中： $c$

(4)(2011 江苏高考 14·B) 在  $0.1 \text{ mol} \cdot \text{L}^{-1} \text{Na}_2\text{CO}_3$  溶液中:

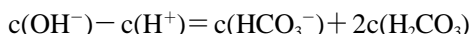

(5)(2011 常州一模 14·D) 等物质的量的  $\text{NaClO}$ 、 $\text{NaHCO}_3$  混合溶液中:

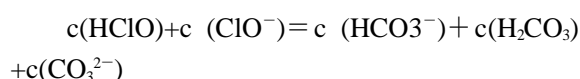

解题方法小结:

1. 确定电解质溶液中的电解质成分:

① 无化学反应的直接判断;

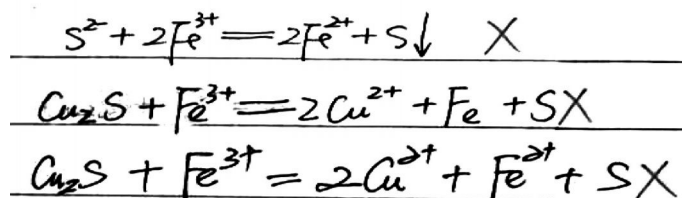

教师投影正确答案:

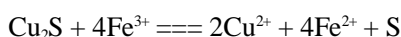

补偿练习 2: (2011 安徽理综 27 部分)

$\text{MnO}_2$  是一种重要的无机功能材料, 粗  $\text{MnO}_2$

② 有化学反应的要根据化学反应原理及反应物的量确定生成物, 进而确定溶液中的电解质成分。

2. 确定是比较离子浓度大小还是寻找守恒关系。

(二) 根据化工流程图书写氧化还原反应方程式

试卷第 16 题(1)

投影学生的部分典型错误:

的提纯是工业生产的重要环节。某研究性学习小组设计了将粗  $\text{MnO}_2$  (含有较多的  $\text{MnO}$  和  $\text{MnCO}_3$ ) 样品转化为纯  $\text{MnO}_2$  实验, 其流程如下:

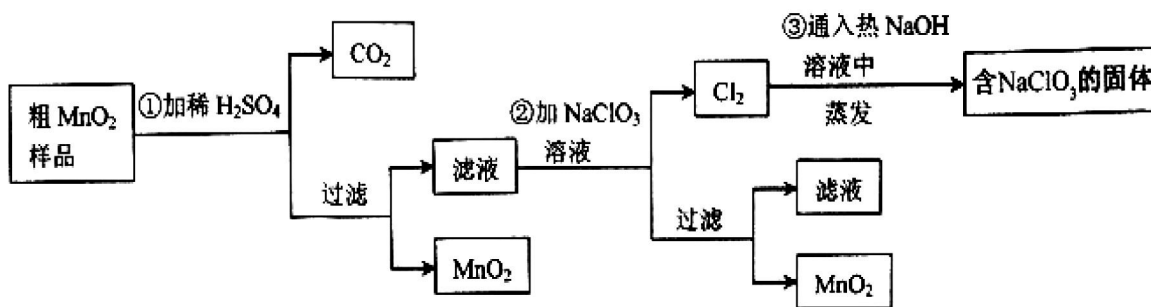

(1) 第①步加稀  $\text{H}_2\text{SO}_4$  时, 粗  $\text{MnO}_2$  样品中的 \_\_\_\_\_ (写化学式) 转化为可溶性物质。

(2) 第②步反应的离子方程式: \_\_\_\_\_。

解题方法小结:

根据流程图找准反应物和生成物 (即两剂和两物), 再利用氧化还原反应的配平方法, 同

时结合反应环境 (介质) 书写出正确的方程式。

(三) 有机反应类型的判断

试卷第 17 题(1)

补偿练习 3:

(1)(2011 南通二模 19 部分)

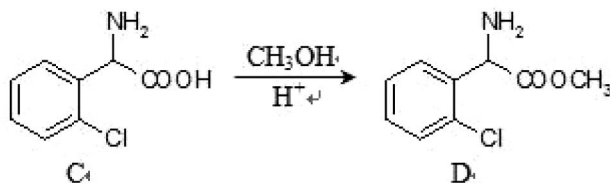

C→D 的反应类型是 \_\_\_\_\_ 反应。

(2)(2011 常州一模 17 部分)

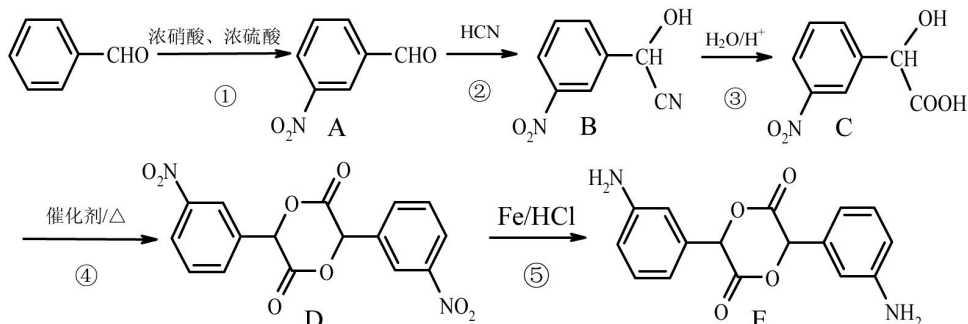

⑤的反应类型是\_\_\_\_\_。

C、D在有机溶剂中通过以下两条路线合成得到。

(3)(2010 江苏高考 19 部分)阿立哌唑(A)是一种新的抗精神分裂症药物,可由化合物 B、

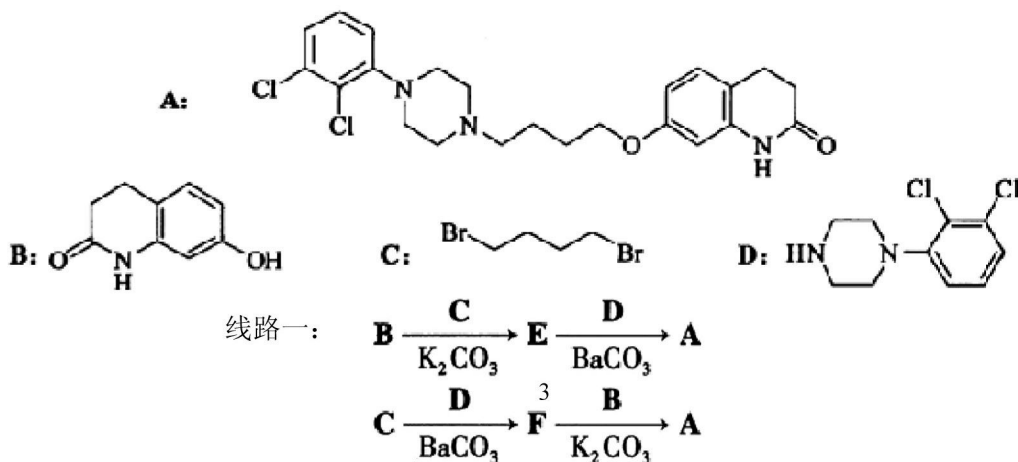

线路二:

的反应称为还原反应。

由 C、D 生成化合物 F 的反应类型是\_\_\_\_\_。

氧化反应中,常见的氧化剂有  $\text{O}_2$ 、酸性  $\text{KMnO}_4$  溶液、银氨溶液、新制  $\text{Cu}(\text{OH})_2$  悬浊液等;还原反应中,常见的还原剂  $\text{H}_2$ 、 $\text{LiAlH}_4$  等。

小结:有机化学中,通常将有机物分子中脱去氢原子或加入氧原子的反应称为氧化反应。将有机物分子中脱去氧原子或加入氢原子

(四)有机合成  
试卷第 17 题 (6)  
投影学生的部分典型错误:

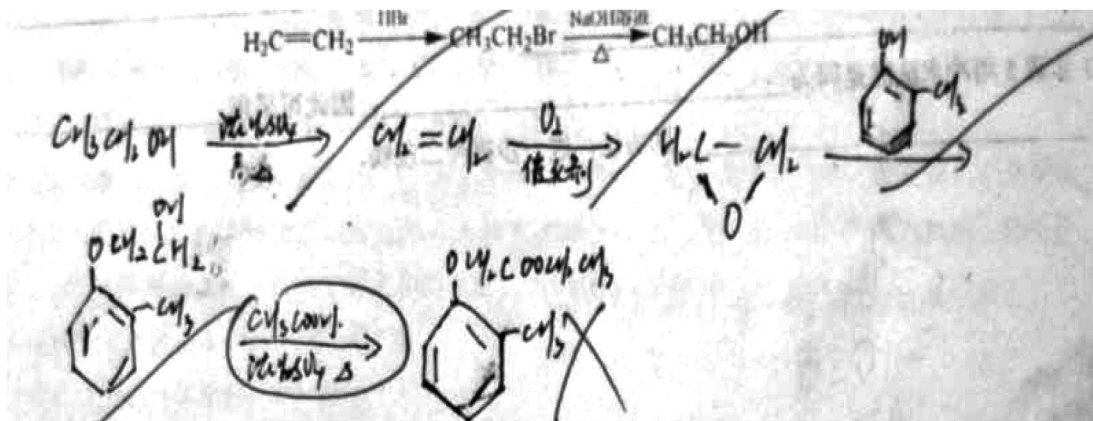

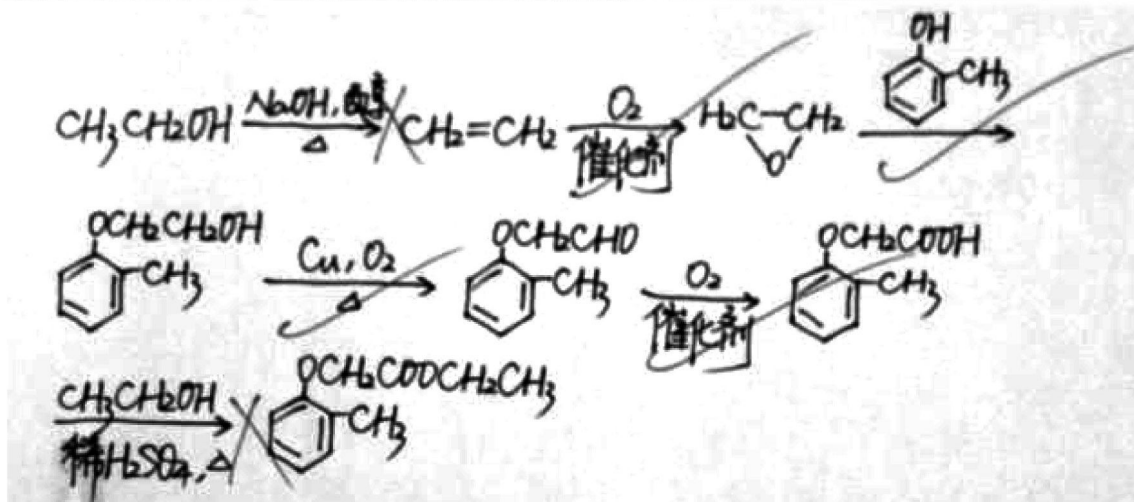
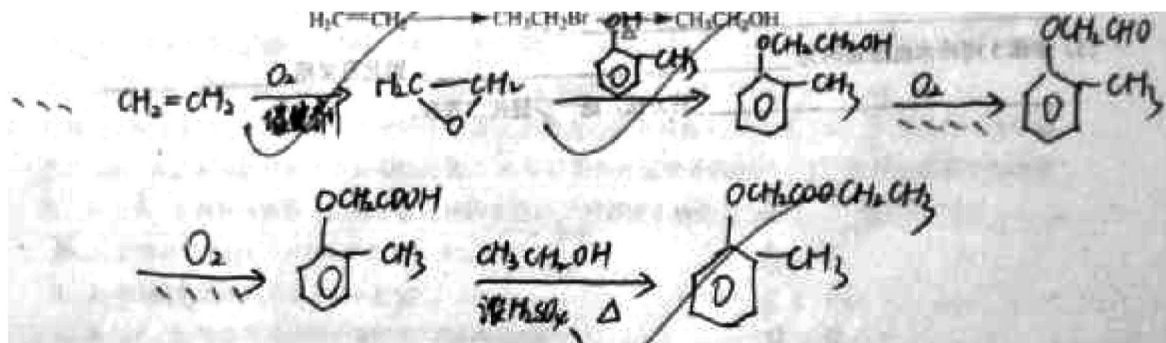

教师投影正确答案

补偿练习 4:(2011 江苏高考 17 部分)敌草胺是一种除草剂。它的合成路线如下:

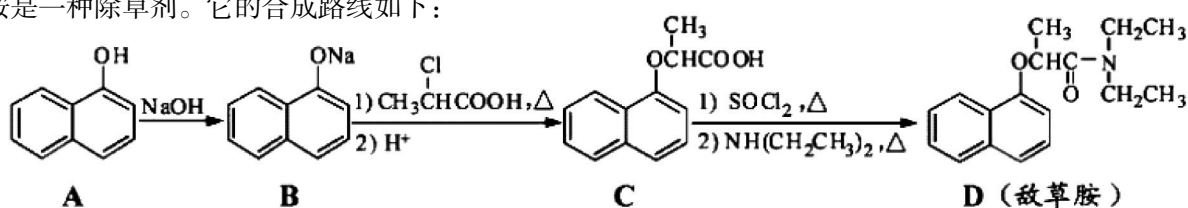

(5) 已知: 
$$RCH_2COOH \xrightarrow[\Delta]{PCl_3} RCH(Cl)COOH$$
, 写出以苯酚和乙醇为原料制备

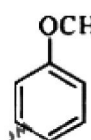

的合成路线流程图(无机试剂任用)。

补偿练习 5:(2009 江苏高考 19 部分)(5) 苯乙酸乙酯是一种常见的合成香料。请设计合理的方案以苯甲醛和乙醇为原料合成苯乙酸乙酯(用合成路线流程图表示,并注明反应条件)。

提示:①  $R-Br+Na \rightarrow R-CN+NaBr$ ; ② 合成过程中无机试剂任选。

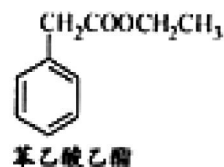

解题方法小结：  
有机合成的一般过程：

阅读  $\xrightarrow{\text{接受信息}}$  搭桥  $\xrightarrow{\text{和原有知识联系}}$  应用  $\longrightarrow$  合成

有机合成的一般方法：

正向合成法：原料  $\longrightarrow$  目标化合物

逆向合成法：目标化合物  $\longrightarrow$  原料

常常这两种方法同时使用。

**教学反思：**

在高三教学中，试卷讲评课是一个重要的环节，尤其是在二轮复习后，试卷讲评在复习教学中具有举足轻重的作用。通过讲评对考试中暴露出来的问题及时发现并解决，对下一阶段教师的教学以及学生的学习是一个有力的指导。

试卷讲评一般不侧重于知识的系统性，而是强调其针对性。试卷讲评不必也不可能面面俱到，而应重点解决一些比较突出的问题，给学生的答题指点迷津。因此在本节试卷讲评课之前我先让学生自主订正，然后将自己无法解决的问题反馈给我，我再结合错误率的统计和学生的反馈确定了本节讲评课要解决的四个问题。当然试卷讲评过程中对试卷内容的分析也不能仅仅停留在知识点的讲解上，更应重视提高学生的能力，注重引导学生自己总结分析错

误的原因：是化学基本概念、原理不清，还是审题粗心大意；是化学用语书写错误还是表达能力欠缺；是解题格式不规范还是考试心理紧张等等。我在评析时针对了学生的具体实际，重视解题思路、解题方法和解题技巧的指导，突出对学生的审题能力、分析问题和解决问题的能力、语言表达能力、知识迁移能力等的培养。

本节课要解决的四个问题其实是教学中的难点和重点，通过我的一次讲评，学生不大可能完全掌握。因此，在四个试卷问题讲评之后我设计了一定量的补偿练习，以期达到反复强化所学知识、帮助学生及时消化讲评内容、巩固讲评效果的目的。

在目前的高考模式下，学校和学生对选修科目的重视程度都在降低，化学学科的地位在下降，无论是课时的安排还是学生课后用于学习化学的时间都在减少，导致学生对化学知识的掌握速度和解题速度都较慢，本节课的教学内容没能够全部完成。当然，如何在高三化学教学有限的时间内，取舍教学内容、提高教学效率、创新教学方式是需要我今后认真研究、寻求突破的一个重要问题。

总之，要上好高三的化学试卷讲评课，我还必须多思考，以让学生在知识、能力、方法、情感等诸方面都得到训练和提高，获得实实在在的发展。

教师的使命在于挖掘学生的闪光点，并使之熠熠生辉。



# 2012 高三生物复习教案——减数分裂和受精作用

◎ 任海兵

### 【考纲要求】

基因和染色体的关系	考纲要求
(1)细胞的减数分裂	II
(2)配子的形成过程	II
(3)受精过程	II

### 【考点分析】

知识点	试题	分值	题型
(1)细胞的减数分裂	2009 广东	2	选择题
	2009 上海	2	选择题
(2)配子的形成过程	2009 江苏	2	选择题
	2010 广东	2	选择题
(3)受精过程	2010 江苏	9	选、非选择题
	2010 上海	2	选择题
	2011 广东	3	选择题
	2011 江苏	8	选择题
	2011 上海	2	选择题

### 【考点预测】

减数分裂是继有丝分裂的一个延续,是生物的生殖、进化的一个基础,是人体生命活动开始的一个继续,对于本节知识点的考察是比较频繁的,所以本节是本册书甚至高中教学的一个重点问题,主要考察的是减数分裂的过程,以及减数分裂过程中有关物质的变化情况更是考察的热点问题,选择题和大题都可以呈现。

**【知识梳理】** 学生完成学案知识填空

### 【重点解析】

#### 一、有丝分裂和减数分裂图像鉴别

鉴别某一细胞图像属于哪种细胞分裂,是本单元三大题型(识别图像、绘制图像和 DNA、染色体变化曲线)中经常考查的一种,鉴别的方法有多种。这里以二倍体生物为例介绍一种思

路较清晰,操作简便的鉴别方法“三看识别法”。

第一,看细胞中染色体数目。若为奇数,一定是减数第二次分裂;若为偶数,进行第二看。

第二,看细胞中是否有同源染色体。若无同源染色体,一定是减数第二次分裂;若有同源染色体存在,进行第三看。

第三,看细胞中同源染色体的行为,若出现联会、四分体、着丝点位于赤道板两侧、同源染色体分离等现象,一定是减数第一次分裂;若无上述同源染色体的特殊行为,则为有丝分裂。

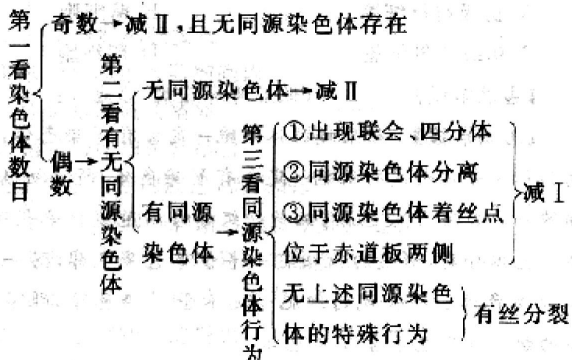

上述方法可概括为 6 个字,即“看特点,找同源”。(注:特例,多倍体(例如四倍体)进行减数分裂,子细胞中有同源染色体,但可根据子细胞染色体数目减半,推断是减数分裂。单倍体(例如玉米的单倍体)体细胞进行有丝分裂,子细胞中无同源染色体,但可根据子细胞是体细胞推出是有丝分裂。)

例 1 左①~④为动物生殖细胞形成过程中某些时期的示意图。

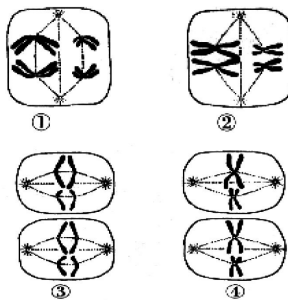

按分裂时期的先后排序,正确的是答案:B

- A. ①②③④    B. ②①④③  
C. ③④②①    D. ④①③②

解析:本题考查减数分裂过程图像识别,①减数第一次分裂后期,理由同源染色体分离,②为减数第一次分裂中期,理由同源染色体排列在赤道板两侧。③为减数第二次分裂后期,理由没有同源染色体,着丝点分裂。④减数第二

次分裂中期,理由没有同源染色体,着丝点排列在赤道板上。所以答案②①④③。

### 二、减数分裂过程中物质的变化

①表解“减数分裂 - 受精作用 - 有丝分裂”过程中细胞核内染色体数目、DNA 含量、染色单体数、同源染色体对数的变化。

项 目	减数分裂										受精作用	有丝分裂				
	减 I					减 II						间期	前期	中期	后期	末期
	间 I 期	前 I 期	中 I 期	后 I 期	末 I 期	前 II 期	中 II 期	后 II 期	末 II 期							
染色体数 (个)	2n	2n	2n	2n	n	n	n	2n	n	2n	2n	2n	2n	4n	2n	
染色单体数 (个)	0-4n	4n	4n	4n	2n	2n	2n	0	0	0	0-4n	4n	4n	0	0	
DNA 含量	2N-4N	4N	4N	4N	2N	2N	2N	2N	N	2N	2N-4N	4N	4N	4N	2N	
同源染色体 (对)	n	n	n	n	0	0	0	0	0	n	n	n	n	2n	n	
备 注	以二倍体生物(2n)细胞核内的变化为例															

②图(一)示二倍体生物“减数分裂 - 受精作用 - 有丝分裂”过程中细胞核内染色体数目、DNA 含量的变化。

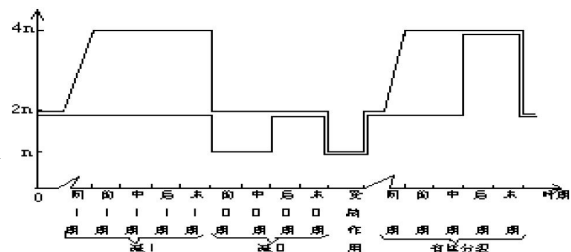

③图(二)示二倍体生物“减数分裂 - 受精作用 - 有丝分裂”过程中细胞内染色体数目、DNA 含量的变化。

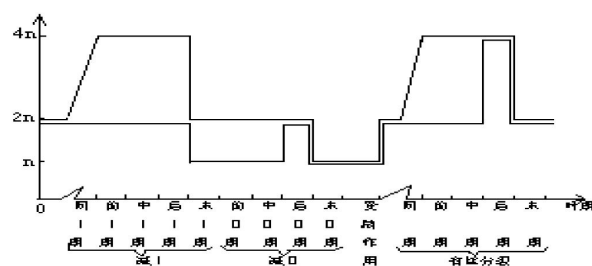

④性原细胞自身的繁殖方式是:有丝分裂。

⑤减 I 前期的四分体时期同源非姐妹染色单体交叉互换是基因互换规律的细胞学基础,减 I 后期非同源染色体的自由组合是基因自由组合规律的细胞学基础,故基因重组发生在减 I 前期的四分体时期和减 I 后期;减 I 后期同源染色体分离是基因分离规律的细胞学基础。

⑥基因突变发生在有丝分裂间期(体细胞突变)和减 I 前的间期(有性生殖细胞突变)DNA 复制的时候。

⑦减数分裂过程中染色数目减半的根本原因是减 I 后期同源染色体的分离,这也是减 I 的最主要特点;而减 II 后期着丝点分裂,染色单

体变成染色体并移两极则是减 II 的主要特点。

⑧判断细胞分裂方式和时期的依据是:a.染色体数的奇偶性;b.有无同源染色体;c.有无染色单体;d.着丝点的位置。

⑨细胞分裂中的“三中”和“三后”(注:初级卵母细胞和次级卵母细胞后期不均等分裂是区别第一极体、初级精母细胞和次级卵母细胞的依据)比较:

项目	减 I 中期	减 II 中期	有丝中期	减 I 后期	减 II 后期	有丝后期
着丝点位置	赤道板两侧	赤道板上	赤道板上	细胞两极	细胞两极	细胞两极
有无同源染色体	有	无	有	有	无	有 (2n 对)
有无染色单体	有	有	有	有	无	无

(以二倍体为例)

例 2 图 4-31 中 A 与 B 表示某生物细胞分裂过程中核内染色体数目的动态变化过程, 据图回答:

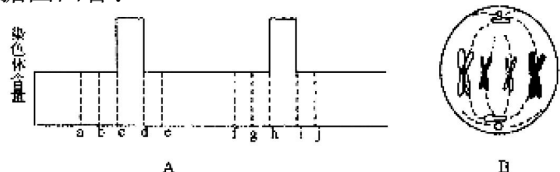

(1) 一个完整的细胞周期是从 \_\_\_\_\_ 开始到 \_\_\_\_\_。

(2) 图 A 表示细胞的 \_\_\_\_\_ 分裂过程, cd 段表示细胞分裂进入 \_\_\_\_\_ 期, de 段表示细胞分裂进入 \_\_\_\_\_ 期。

(3) 图 B 表示动物或低等植物的 \_\_\_\_\_ 分裂, 相当于图 A 中的一段是 \_\_\_\_\_, 分裂后形成的子细胞中含有染色体 \_\_\_\_\_ 条。

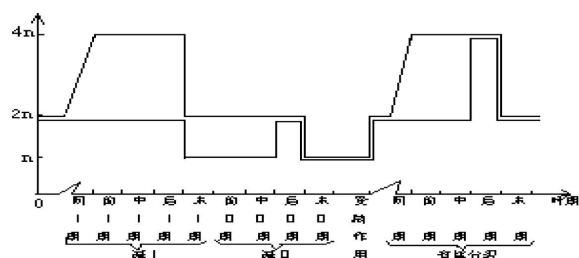

解析: 考察的是减数分裂过程中物质的变化, 在减数分裂过程中物质的变化情况是

答案:(1)e j (2)有丝 后 末 (3)有丝 bc 或 gh 4

**【实战训练】**

(09 广东卷)1. 下图为蝗虫精母细胞减数分

裂某一时期的显微照片, 该时期答案: AC



- A. 是减数分裂第一次分裂的前期
- B. 是减数分裂第一次分裂的中期
- C. 非姐妹染色单体发生了互换
- D. 结束后, 同源染色体发生联会

解析: 据图可看到同源染色体配对的现象, 所以为减数分裂前期, 前期发生了非姐妹染色单体的交叉互换, 联会就发生在减数第一次分裂的前期。

(09 广东文基)2. 以下①~④为动物生殖细胞形成过程中某些时期的示意图。答案: B



按分裂时期的先后排序, 正确的是

- A. ①②③④
- B. ②①④③
- C. ③④②①
- D. ④①③②

解析: 本题考查减数分裂过程图像识别, ①为减数第一次分裂后期, 理由同源染色体分离, ②为减数第一次分裂中期, 理由同源染色体排列在赤道板两侧。③为减数第二次分裂后期, 理由

没有同源染色体,着丝点分裂。④减数第二次分裂中期,理由没有同源染色体,着丝点排列在赤道板上。所以答案②①④③。

(09 江苏卷)3. 对性腺组织细胞进行荧光标记,等位基因 A、a 都被标记为黄色,等位基因 B、b 都被标记为绿色,在荧光显微镜下观察处于四分体时期的细胞。下列有关推测合理的是

- A. 若这 2 对基因在 1 对同源染色体上,则有 1 个四分体中出现 2 个黄色、2 个绿色荧光点
- B. 若这 2 对基因在 1 对同源染色体上,则有 1 个四分体中出现 4 个黄色、4 个绿色荧光点
- C. 若这 2 对基因在 2 对同源染色体上,则有 1 个四分体中出现 2 个黄色、2 个绿色荧光点
- D. 若这 2 对基因在 2 对同源染色体上,则有 1 个四分体中出现 4 个黄色、4 个绿色荧光点

答案:B

解析: 本题考查的是减数分裂过程中出现的四分体的结构特点。在减数第一次分裂时,同源染色体联会形成染色体。等位基因位于同源染色体上,若这 2 对基因在一对同源染色体上,由于经过了间期 DNA 的复制,则 1 个四分体中有 2 个 A、2 个 a、2 个 B、2 个 b,即 1 个四分体中出现 4 个黄色、4 个绿色荧光点。若在 2 对同源染色体上,则四分体中只有 A、a 或者只有 B、b,不能同时存在。

(09 上海卷 4. 由基因型为的个体产生的 1000 个精子中,有的精子 500 个,则理论上初级精母细胞中发生交换的比例是

- A. 5%    B. 10%    C. 20%    D. 40%

答案:C

解析: 一个初级精母细胞可以产生 4 个精子,10000 个精子理论上需要 2500 个初级精母细胞,发生交换后每个初级精母细胞只能产生 1 个 aB 型精子则交换值为  $500/2500=20\%$ 。

### 【教师点拨】

计算题型主要有两种出题方法:

1. 给出细胞分裂时的某个时期的分裂图,

计算该细胞中的各种数目。

(1)染色体的数目—着丝点的数目。

(2)DNA 数目的计算分两种情况

①当染色体不含姐妹染色单体时,一个染色体只含有一个 DNA 分子;

②当染色体含有姐妹染色单体时,一个染色体含有两个 DNA 分子。

(3)同源染色体的数目在减 I 分裂的间期和分裂期为该时期细胞中染色体数目的一半,而在减数第二次分裂期和配子时期由于同源染色体已经分离进入到不同的细胞中,因此该时期细胞中同源染色体的数目为零。

(4)在含有四分体的时期(四分体时期和减 I 中期),四分体的个数—同源染色体的对数。

2. 无图,给出某种生物有丝分裂和减数分裂某个时期细胞中的某种数量,计算其他各期的各种数目(以减数分裂为例)。按照以下规律:

(1)染色体的数目在间期和减 I 分裂期与体细胞相同,通过减 I 分裂减半,减 II 分裂后期暂时加倍,与体细胞相同。

(2)DNA 数目在减 I 的间期复制加倍,两次分裂分别减少一半。

(3)同源染色体在减 I 分裂以前有,减 II 分裂以后无。

(4)四分体在四分体时期和减 I 中期有,其他各期无。

### 【教学反思】

这个专题内容的教学是一个难点,学生对减数分裂过程中的染色体的行为变化感到很困难,学起来比较吃力。即使减数分裂过程中的图像知道画,也不知道灵活应用。而这又是高考的必考点,从历年高考的试题情况来看,这个考点的考试考得比较活,大多考减数分裂过程中的异常分裂情况。为了使学生真正掌握这个考点的知识,并能熟练的运用,在教学中我帮助学生归纳总结,并结合高考真题教学,收到了较好的教学效果。

# 第一单元：古代中国经济的基本结构与特点

## 第2课：古代手工业的进步

◎ 刘 翌

课时	1 课时	课型	新授课
教 学 目 标	知识与能力	(1) 掌握古代中国手工业两种经营形态，即官营手工业和民间手工业，理解它们的基本特征； (2) 掌握古代中国冶金、制瓷和丝织方面主要的生产技术，从中概括、归纳出我国古代手工业生产的基本特征； (3) 理解官营手工业产品精美、品种繁多、享誉世界，民营手工业艰难发展，后来居上；家庭手工业是中国古代社会稳定的重要因素等知识；	
	过程与方法	(1) 通过大量的历史图片，指导学生欣赏一些精湛的手工业艺术品，并注意归纳鉴赏方法，提高学生探究古代手工业的兴趣； (2) 运用历史材料引导学生归纳古代手工业产品的基本特征，抓重点内容进行精讲，注意详略得当，剖析与讲解相结合；	
	情感态度与价值观	(1) 认识我国古代手工业成就是劳动人民勤劳和智慧的结晶，培养民族自豪感； (2) 认识科学技术是第一生产力； (3) 通过本节课教学，使学生充分地感受到我国古代人民的聪明与才智，认识到古代许多手工业品具有极高艺术价值，从而增强爱护文物、保护文物的意识；	
重点阐述	古代手工业的重要成就；官营手工业产品精美、品种繁多、享誉世界；民营手工业艰难发展、后来居上；家庭手工业是中国古代社会稳定的重要因素；		
难点突破	中国古代手工业发展的特征；		
教材分析	本课教材主要用三个子目向学生介绍了中国古代手工业发展进步的历程、特点及其突出成就：素称发达的官营手工业；艰难经营的民间手工业；中国古代手工业享誉世界。教材一方面系统介绍了官营手工业发展的辉煌历程和民营手工业发展的艰难历程；另一方面介绍了中国古代手工业对世界的影响：由于中国古代手工业生产不断进步，长期领先于世界，产品不仅供国内消费，而且很早就远销亚、非、欧许多国家，中国为世界文明的发展进步做出了突出贡献。		
教学方法	本节课内容由于所讲内容具有概念性较强的特点，主要采用概要讲述法和问题比较的方式进行。在教学中应该让学生主动参与课堂的学习过程、学会课堂上主动学习、从比较中主动探究问题、获取知识。从而使学生掌握历史学习的基本方法，养成独立思考的学习习惯，具备对所学习内容进行比较全面的比较、概括和阐释的能力。采用概要讲述法和问题比较方式进行教学，既符合学生认知的水平，也符合学生的心理发展特征，更有利于培养和提高学生的历史思维能力。		

### 【导入新课】

师：同学们，最近报上刊载这样一则消息：2003年9月在纽约拍卖的一尊元代青花罐是创造了目前中国瓷器最高价580万美元。这则消

息表明，我国古代许多瓷器具有极高的收藏价值，是世界古玩市场上一枝奇葩。中国古代瓷器为什么会受到世人如此青睐呢？

生1：中国瓷器自古以来就闻名于世。西方

人对中国的认识就与瓷器有关，英语中的“china”，就包含有瓷器的意思。中国是瓷器大国，烧制瓷器历史悠久，技术高超，做工考究。许多瓷器具有鲜明的特色和独特的魅力，它们有的稳健庄重，有的柔美玲珑，有的典雅富丽，有的如冰似玉，有的翠绿晶润，是不可多得的艺术品。我国古代瓷器同丝绸、印章、武术、水墨画、京剧和中草药等成为中华传统文化的瑰宝，具有极高的欣赏价值。

师：经大家这么一说，看来我国古代瓷器是物有所值了。也不知这些价值连城的瓷器是怎样烧制出来的？今天我们一起学习第2课《古代手工业的进步》。

### 一、素称发达的官营手工业：

#### 1、官营手工业的发展：

(1)“官营”概念：指依靠国家权力，官府垄断经营。由于中国古代社会中央集权，政府权力强大，可以满足政府需求，征调优秀工匠，使用上等材料，生产不计成本，所以才能在冶金、制瓷、丝织等方面取得诸多成就，并一直在世界上保持领先地位。

#### (2)发展历程：

①商周时期：官府垄断，形成官营手工业一统天下的局面。

②春秋战国时期：继续发展。

③西汉武帝后：煮盐、冶铁、铸钱等行业都收归官办。

(3)发达的原因：国家权力的支持。

#### 2、重要成就：

##### (1)高超的冶金技术

①原始社会晚期：掌握冶铜技术；

②商周：青铜铸造进入繁荣；西周时已有铁器；春秋时，铁农具推广，并制造钢剑；

代表作：司母戊鼎、四羊方尊、三星堆青铜礼器、越王勾践青铜剑等；

③两汉：高炉炼铁和炒钢技术；东汉杜诗发明水力鼓风冶铁工具。

④南北朝：灌钢法。

(2)享誉世界的制瓷业

1)中国是瓷器的故乡：china一词英文中意为“瓷”，后来西方干脆将瓷器的故乡称为China，也就是“中国”的英文名字，可见中国瓷器在世界享有盛誉。

#### 2)重要成就：

①商朝：已烧制出原始瓷器；

②东汉：烧出成熟的青瓷；

③北朝：烧出成熟的白瓷；

④唐朝：形成南青北白两大制瓷体系；代表瓷器有唐三彩、秘色瓷等。

⑤宋朝：制瓷技术大放异彩，瓷窑遍布全国各地，出现五大名窑。

⑥明清：种类丰富，有青花瓷、彩瓷、珐琅彩；著名瓷都景德镇。

#### 3)异彩纷呈的丝织业

(1)悠久的历史：中国是世界上最早养蚕缫丝织绸的国家

根据考古发现，河南荥阳青台村仰韶文化遗址出土的丝织物残片和浙江湖州钱山漾良渚文化遗址出土的丝线、丝带及丝织物表明，约在四五千年前黄河流域和长江流域已出现了丝绸的生产。

#### (2)突出成就：

①商朝：已有织机，能织多种丝织品。

②西周：生产斜纹提花织物。

③西汉：长安的东西织室工人多；马王堆出土的素纱单衣；陈宝光妻能织出精美绝伦的丝织品；提花技术相当成熟；丝路。

④唐朝：以轻盈精湛著称，还吸收外来风格。

⑤宋朝：品种繁多，织锦吸收花鸟画中的写实风格。

⑥明清：丝织品（尤其是细密精致的缎）超过前代；出现苏州、杭州和南京著名丝织业中心。

### 二、艰难经营的民间手工业：

#### 1、艰难经营的原因：

(1)自给自足的小农经济的影响；

(2)官营手工业的压制；

(3)重农抑商政策的限制。

2、曲折发展的历程：

(1)春秋战国：发展受鼓励。如商鞅变法鼓励生产布帛多的人可免除徭役；出现巨富的手工业者，如鲁人猗顿、邯郸郭纵、能工巧匠鲁班等。

(2)秦汉：发展

在官营手工业发展的同时，两汉时期的民营手工业也得到了发展，其表现形式通常有三：一为独立的民营手工业者所经营的手工业。这些城市中独立的手工业者大都拥有自己的手工作坊。二为大手工业主经营的手工业。大手工业主拥有大量奴隶或手工业劳动者，以经营采矿、冶炼和铸造器物等行业为主。三为耕织结合的小农家庭手工业。民营手工业主要分布在采矿、煮盐、纺织、造纸、造船等行业。

(3)隋唐：恢复和发展

唐朝朝廷赋税户调的布、帛、锦等大多出自农夫织妇之手。

(4)元朝：黄道婆推广先进的棉纺织技术。

(5)明中叶以后：纺织、制瓷、矿冶等行业中的民营手工业超过官营手工业；使用花楼机。

经营形态	管理方式	产品	流通方式
官营手工业	政府直接经营、集中、大作坊	武器军用品和官府贵族生活用品	不在市场流通
民营手工业	民间私人自主经营	民间消费的产品	在市场流通
家庭手工业	农户的副业	供自己消费和交纳赋税的产品	剩余部分出售

3、资本主义的萌芽和缓慢发展

(1)明朝中后期出现：

①原因：明朝商品经济的发展

②地区：江南的苏杭

③部门：除苏州的丝织业，在江南地区的棉布袜制造业、榨油业、矿冶业中也有类似资本主义萌芽的现象存在。

④特征：“机户出资，机工出力”，这种雇佣与被雇佣的关系，是资本主义萌芽的基本特征。

(2)清朝缓慢发展：

①原因：封建制度的衰落(根本原因)

②发展的表现：具有资本主义萌芽的部门和地区增多。(参见教材 P10“学思之窗”)

三、中国古代手工业享誉世界：

(1)西汉时，中国有“丝国”誉称，开辟了“丝绸之路”。

(2)唐朝时，中国瓷器畅销欧洲和非洲。

(3)明清时，通过海上丝绸之路销量更大。西方国家称中国为“瓷器大国”。

【本课小结】

中国古代手工业发展有特点：

- 1、生产部门不断增多，分工日益细化；
- 2、技术不断进步；
- 3、生产规模不断扩大与工场手工业出现；
- 4、官营手工业、民营手工业、家庭手工业三种形态并存；
- 5、布局随着经济重心南移相应变化；
- 6、长期领先世界，产品不仅供国内消费还远销海外、享誉世界，广受欢迎。

这两节课里，我们共同学习《发达的古代农业》和《古代手工业的进步》，由于农业与手工业的发展，它有力地推动了社会的进步，从而也带来了第三课将要学习的内容——《古代商业的发展》，请同学们课后先预习。

【教学反思】

这是必修二第一单元的第二课，讲解时要承上启下，复习第一课有关农业的内容，为第三课商业的发展作铺垫。讲解时，必须按照考纲的知识点来讲解，注意详略得当，特别是考试的重点内容，这课的内容考点比较细，在上课时就让学生适当的记忆，特别注意记忆方法的传授，我在上课时，特别注意课堂的气氛，培养学生的兴趣，有一定的效果。在板书的设计上还应该精简点，便于学生记忆。

# 巧妇难为无米之炊

——浅谈作文教学中的素材积累

◎ 王丽娟

**【摘要】**面对空洞的文章，面对无话可写的学生，我认为学生积累作文素材是写好作文的前提条件。如何积累作文素材呢？我认为应该从生活和阅读两方面入手，观察生活，记录生活，参与生活，思索生活，扩大阅读面，这样我们的文思就不再枯竭，文笔不再滞涩，手中的笔也能左右逢源。

**【关键词】**素材积累 生活 观察 体验 阅读

连续两年的高三教学让我陷入了深深的思考：作文怎么才能写好呢？马上就面对高考的学生，看看他们写的记叙文，几乎和小学生用的素材是一样的，平淡、乏味。看看他们写的议论文，用的材料总是项羽、廉颇、刘邦等陈旧的材料，一个班中几乎有三分之二的学生都会写这些材料，千篇一律，作文怎么能得高分呢？这时作为教师的我就拼命的给我的学生印作文素材，可是在考试中要么没用，要么不会用。面对这种情况，我除了指导他们审题之外，真的觉得我有点无能为力了，给学生面批作文，他们都会说没有材料可写，这时我随口说几个材料，没想到他们就在好多次习作中都用这几个材料，当然会出现一个问题：贴标签！这届高三的学生即将走进考场，我对他们的作文万分的担心，下面的学生难道也要重复这样的经历吗？面对这些，我呼吁：让我们在平时积累作文素材！

民间有句谚语：“秀才不怕衣衫破，就怕肚里没有货。”自己“腹中空空”，自然写不出内容充实的好文章。写作的源头活水在哪里？我们说，它就在生活中，在阅读里。生活是写作的源泉，阅读是写作的基础。观察生活、体验生活、思考生活，就能让作文充满真与情；多读书、读

好书、会读书，就能使作文词句畅达，妙语连珠。下面我就从生活和阅读两个方面谈谈写作素材的积累。

## 一、生活积累

叶圣陶说：“生活如泉源，文章如溪水，泉源丰富而不枯竭，溪水自然地流个不歇。”那么，如何进行生活积累呢？

1、观察生活。“处处留心皆学问。”留意日常生活，可以检视人生，透视心灵，储备可观的作文素材。善于观察，用心体验。有的同学对身边发生的事往往视而不见，作文时总觉得无事可写，无话可说。其实，写作素材就像海绵里的水，只要你去挤，总还是有的。当你从多方面去观察事物、感受生活时，你会发现生活是如此的丰富多彩：在家庭中、马路上、校园里……有许多东西值得我们去写。俗话说，生活有多广，语文就有多广。多姿多彩的生活是“知识库”，是“语言库”，是作文材料的丰富源泉。但它们是“为有心者而准备着的”，这就要求我们在日常生活中，不论是学习、工作、休息、文体体育活动，还是走街串巷，还是旅游观赏、社会实践、社区活动中，都要做一个有心人，时时处处多看、多听、多想、多吸收。养成认真仔细观察



生活的好习惯。著名教育家叶圣陶说：“在实际生活中养成精密观察和仔细认真的习惯，如果养成了，对于写文章太有用了。”矛盾要求学习写作的人，身边时时刻刻准备一支笔、一本笔记本，“无论到哪里，你要竖起耳朵、睁开眼睛、像哨兵似的警觉，把你所见所闻记下来。”这样，“积累多了，一到作文，就会成为有用的、可供选择的材料。”

2、记录生活。我们要求学生善于发现，养成善于把眼、口、耳、手、脑一齐开动的习惯。把身边能掌握的声音、动作、色彩、言语和表情记录下来，就会摄取到丰富的材料。举例来说：当你走上街头，看到形形色色的人群，他们或急匆匆地上班去，或悠闲自得的散步，你仔细观察他们的举动和行动的步伐就显然不一样，你再仔细观察老人、妇女、小孩等人各自的表情也截然不同。走到闹市中，你会发现各种各样的商贩们各自吆喝着自已的商品，他们的吆喝声各不相同，有的还很“另类”，身穿奇形服装，从头到脚与众不同，这对于你写作不同的人物形象是很好的材料。在旅游中，你就要仔细观察所到之处的景色，包括自然美景、人文景观、历史文化，要认真听导游的讲解，以便获得第一手材料。当你走向田头，你可能会见到一老农，在烈日下挥汗劳作的情景，你仔细的观察他的动作、表情、外貌等，会对你留下深刻的记忆，日后写作时就说不定是好材料。在家也要学会仔细观察，观察父母的言语、表情、动作等，还要仔细观察父母的生活的具体细节，都是日后写作的好材料。在学校里，你就更要养成仔细观察的习惯，老师的一言一行，上课的情景、批改作业的情景、辅导教育你的语言、表情等，同学中间也要仔细观察，校园环境也是需要仔细观察。这些都是写作有关老师、同学题材的好材料。无论你身处何地，有灵感时就要及时写下来。中学生的生活经验经历比较少，但是这并不表明他们对生活毫无感觉，有时候或许一次考试失败的经历都可以成为他们作文写作时的素材。因此，这就要求学生在生活中哪怕有一点点的感想、感悟都要及

时写下来，抓住写作的灵感。宋代的欧阳修就曾言“余平生所作文章，多在三上，乃马上枕上厕上也”；而宋代的另一位著名诗人梅尧臣也随身带着口袋想到好的诗句时就随时记下来。

3、参与生活。艾青说过：“生活是海洋，凡是有生活的地方就有快乐和宝藏。”所以，主动参与生活、体验生活，也是积累素材的重要途径。而且从生活中获取的这些材料情感性强，心理活动素材多，动态发展变化内容多，为其他积累渠道所少有。为此，同学们应积极参加各种活动，如参观、游览、调查、访问、宣传、劳动、比赛等等，从中体验真伪虚实、优劣美丑，观察各种人物的言谈举止、神态变化。活动中所积累的材料往往由于富有情趣而使人印象深刻，使用起来容易抒发情感，达到文情并茂。

4、思索生活。我的学生平时也观察了生活，有的同学也记录了生活，记了很多的素材，可是他在写作文时却不知道怎么用，这就是没有对生活进行思考。孔子说：“学而不思则罔，思而不学则殆。”没有思考就没有新发现。观察与思考是密不可分的，观察如果离开了思考，也就失去了观察的意义。观察不仅要留心，而且还要带着自己的感情去观察，用心去听，用心去看，用心去体悟。在生活中，有一些发人深省的小事、平常事，它不像独立鸡群的白鹤，让人一眼便看出它的亮和美来，如不留心观察与思考，就会一闪而过。只要善于观察、精心选择、深入挖掘，小事也可以表现出具有现实意义的大主题来。朱自清的《背影》不就是一个活生生的例子吗？动脑筋思考生活可以让平淡无奇的材料深刻起来，让司空见惯的景色美丽起来，让粗糙的心灵细腻起来。

留心观察，便能捕捉住那一闪而过的美好瞬间；留心观察，才能挖掘出那深埋在平凡小事中的闪光点。我们每天都和人打交道，有熟悉的，也有陌生的。对于这些人，我们能否用几句话就说出他们的特征呢？大家都经历过春夏秋冬，能否用生动形象的语言写出四季之景呢？要做到这一点，就需要细致的观察。罗丹

说：“生活中不是缺少美，而是缺少发现美的眼睛。”

## 二、阅读积累

阅读从大的作用来说，滋养着人的心田，提高自我修养，养成读书的好习惯，终生受益，从小的方面来说，中学生阅读可以增加知识面，提高语文素养，尤其对于写作有着不可低估的作用。生活是写作的源泉，阅读是写作的基础。我们强调广泛阅读，其目的不仅在于学习成千上万成功的写作模式，更重要的是要通过阅读，积累丰富的语言材料，开拓写作思路，提高认识事物和表达事物的能力。

1、在教材中构筑“材料仓库”。教材中的选文都是文质兼美的经典之作。这些文章不论是从选材立意、思想情感，还是从表现技巧上看，都是中学生学写作文的蓝本。所以，认真阅读教材，充分运用课文，跟着课文学作文，是一个有效的途径。在课本中我们可以积累鲜活的词汇，积累文质兼美的警句。如在学习过程中，可以积累下面的名言警句：“其实地上本没有路，走的人多了，也便成了路；事业是生命的长青之树；奋斗是实现理想的阶梯”等。这些语汇与语句都是玲珑剔透的语言的珍宝；可以采取“拿来主义”，在作文中直接引用或化用。还可以积累富含“个性”的文段。小说中细腻写人的段落，如《阿Q正传》中写阿Q临刑前画圈的生动点染；散文中展示多种感觉的文字，如《荷塘月色》的第四段；戏剧中的精妙台词，如《雷雨》中周朴园与鲁侍萍邂逅时的交锋；还可以积累直接的作文材料。叶圣陶先生说：“教材无非是些例子。”我们可以受“例子”的启发捕捉到许多鲜活的作文材料。仅以史铁生《我与地坛》为例：①可以“地坛，我对你说”为题，诉说某种人生感悟；②可瞄准文中写地坛景观的段落，以“地坛一角”为题，写一处小景；③可“放大”母亲在园中寻找史铁生的镜头，以“母亲的牵挂”为题写作；④可以端详史铁生留在地坛的深深浅浅的车辙印，小中见大，引发感触，等等。可见，我们的习作范例，在课文这个

“聚宝盆”中都是可以找到的。

2、从课外阅读中积累素材。教材中的例子质量虽然高，但数量有限，而且课本中的素材在考试作文中也容易撞车，造成千篇一律。因此，必须加强课外阅读。杜甫说：“读书破万卷，下笔如有神。”一些经典的课外书籍，比如《心灵鸡汤》、《智慧背囊》、《剑桥家训》、《读者》、《青年文摘》、《格言》、《意林》等书籍，这些上面每篇都讲的是事例，而且很多文章都是美文，是不错的素材。其实，报纸、新闻节目也是我们积累素材的重要途径。而且这些材料更具有时代性、新鲜感、不会总是陈词滥调似地重复地让屈原从江里跳上来再跳下去，讲爱国的时候开口就是抗日英雄谁谁谁。从新闻节目或报纸入手可以让我们掌握当前最新鲜的素材，而且也拓宽自己的知识面，与别人聊天谈话时又可以及时引用畅谈阔论、新鲜生动，何乐而不为呢？关键是，有时高考会考一些比较时兴的话题，那么报纸上的相关评论或文章无疑是最好的参考，对你的高考作文很有帮助啊，而且增强了文章的议论性与现实价值。

3、养成做读书笔记的习惯：在语文学习的过程中，无论是在课内书本上还是在课外阅读中，我们都会遇到很多的名人名句，优美语句等等，此时你就要把它们抄写下来，抄写到一个专门的笔记本上，有必要的时候还可以写上你的感悟感想等等。这样不仅积累了一些写作中可以引用的素材，而且还锻炼了你的写作水平，可谓是一举两得的事情。记录在册，剪贴保存。俗话说：“最浅的墨水也胜过最强的记忆。”因为即使当时印象很深的材料，时间一长终会淡忘，成了过眼烟云。所以，请准备一个笔记本，将看到的好文章、好素材随时剪贴或记录下来，分门别类进行储存。

积累贵在恒，坚持做到日有所获：事件片断，一个场景，一段对话，一点感受……慢慢地集腋成裘。渐渐地，你会惊喜地发现：自己的文思不再枯竭，文笔不再滞涩，手中的笔竟也能左右逢源了。

# 高中英语教师应重视学生世界公民意识的培养

◎ 史新平

**【摘要】**21世纪是经济全球化和世界多元化发展阶段。在世界越来越趋向地球村的环境下,培养学生世界公民意识显得尤其重要。为了适用社会进程,外语教育作为素质教育中非常重要的一环,高中英语教师在人才培养上必须进行理念上的变化。本文对世界公民内涵及其相关概念进行了探讨和分析。通过对相关文献和研究的查阅,本文从高中教师依据课程标准,对教材和活动等角度分析和探讨高中英语教学中学生世界公民意识培养。通过教学,加深学生对世界的了解,拓宽学生的国际视野,提升学生的整体素质,最终把学生培养成国际性的人才。

**【关键词】**全球化 世界公民 国际视野 英语教师

《普通高中英语课程标准(实验)》多次提及注重学生世界公民意识的培养。如在基本理念中提到:“发展与人沟通和合作的能力,增进跨文化理解和跨文化交际的能力,树立正确的人生观、世界观和价值观,增进社会责任感,全面提供人文素养”;又如在情感态度目标中提及:“通过英语课程使学生增强爱国主义意识,拓展国际视野”;再如在内容标准中的文化要求中提到:“接触和了解英语国家的文化有利于对英语的理解和使用,有利于加深对本国文化的理解与认识,有利于培养世界意识,有利于形成跨文化交际能力”。《普通高中英语课程标准(实验)》多次提及世界观、国际视野、国际意识以及跨文化交际能力,充分体现了高中英语教学中注重学生世界公民意识的必要性和重要性,英语教师必须积极做好应对。

什么是世界公民内涵?安德森特(Andersont)、尼克拉斯(Nicholas)和克罗福等人对世界公民的内涵作了清晰的说明:“你属于人类;你的家园是地球;你是多元文化的公民;且你生活在相关互联的世界里。”英国哲学家培根(Francis Bacon)在《关于善和关于本性的善》中提出了世界公民的思想,他认为,如果一个人对陌生人是友好的和有礼貌的,这就是显示他是一个世界公民,他的心不是与其他陆地分离的

孤岛,而是与大陆相连。随后,美国的戴维·巴罗斯(David Burrows)、英国的奥克斯法姆(Oxfam)提出了全球公民素质或者说具体的世界公民培养目标。这些学者认为世界公民教育应致力于认知能力、自我发展和认同能力以及参与当今世界事务的意愿和能力三方面。

## 一、提高高中英语教师对世界公民教育意识的认识

在我国,义务教育具有典型的基础性或不定向性。而高等教育直接为社会各行业培养着不同层次的各种人才,因此,这一阶段的教育具有明确的定向性。而高中教育是一种介于不定向教育和定向教育之间,起中介过渡作用的教育阶段——准定向教育阶段。高中生在获取知识的同时,不仅形成比较稳定的职业倾向和基本技能,同时也在逐步形成世界观,拓展国际胸襟和国际视野。

高中英语作为普通高中中的一门主要课程。它是打开学生视野,了解世界的重要媒介之一。英语教师,可谓是重任在肩,义不容辞。英语教师应该明确:

(一)通过英语教学,开展世界公民意识培养是新时代背景下学生全面发展的需要。

学生的发展不仅仅是智育的发展,也是德育、美育、体育等方面的全面发展。高中新课程

教学目标对语言技能、语言知识、情感态度、学习策略和文化意识等五个方面提出了相应的具体内容和标准。以往的高中英语教学侧重于前两者,即语言知识和技能,而忽略了情感态度和文化意识。在高中英语教学中,教师应引导学生将兴趣转化为稳定的学习动机,以使树立较强的自信心,形成克服困难的意志,乐于与他人合作,养成和谐与健康向上的品格。通过英语课程使学生增强爱国主义意识,拓展国际视野。每种语言都有丰富的文化内涵。高中教师应根据高中生的年龄特点和认知能力,拓展文化知识的内容和范围,扩大学生接触异国文化的范围,帮助学生拓展视野,使学生提高对中外文化异同的敏感性和鉴别能力,为他们发展跨文化交际能力打下良好的基础。

(二) 通过英语教学,开展世界公民意识培养是现代教育的需要、国家的需要。

许多年前,邓小平同志就提出了教育的三面向,即“教育要面向现代化,面向世界,面向未来”“计算机要从娃娃抓起”。这些理念的提出,就是要求在实践中把“世界公民意识”纳入到学校教育体系之中。计算机、网络作为了解世界的工具。英语教师应加强多媒体在课堂教学的利用,利用网络性的即时性,学生可以瞬间了解世界,得到第一手相关信息,拓展视野。因此,在高中英语教学中实施世界公民意识是时代发展使然。

(三) 通过英语教学,开展世界公民意识培养是人类可持续发展的要求。

进入 21 世纪,人类可持续发展问题异常严峻。金融危机,全球变暖,人口问题,灾难频发,资源短缺等全球问题关系着人类生存状态,影响到生活在地球上的每一个人。而这些问题并不能单靠一个国家就能解决,需要全球合作。在这些领域,需要国家抛开文化差异,种族歧视,民族利益,地球上每一个公民必须承担自己的义务,维护世界的普世价值,为保护好地球做出一份应尽的义务。中国,作为一个负责任的大国,教师必须在英语课程中,注重学生世界公民意识教育,引导他们做一个合格的“地球人”、

“世界公民”。

英语教师虽然毕业于英语专业,文化功底相对薄弱,在教学中往往重视语言的形式而忽视语言形式的社会意义,对如何培养学生的国际视野和国际胸襟知之甚少;或者说无暇关注。高中英语教师要从学生长远发展出发,从民族大计出发,必须改变现状,改变观念,提升自我的世界观和国际视野。高中英语教师在日常的工作中应主动加强对世界规则、知识的学习,认同全球范围内的普世价值,不断提升自我的人格意识;英语课堂中注重教学行为,注意与国际接轨,培养学生互相理解、宽容的品质,尊重人权,承认多元文化存在的合理性。只有每个学生都超越国籍、国界、国民的界限去参与国际社会事务,关注地球,关注社会,我们的世界才能稳定和谐。

## 二、英语教师要利用好教材给学生进行世界公民意识知识方面的提升和认同

以《牛津高中英语·学生用书》为例,题材涵盖了现实生活的各个方面,如:学校生活、当代社会、自然之谜、环境保护、人际关系、科学研究、世界风俗、时尚潮流、人生规划、广告、体育、商业等等,贴近学生生活实际和社会生活,强调学生经验、学科知识和社会发展三方面内容的整合。《牛津高中英语·学生用书》几乎每个模块都有世界知识、国际形势知识的传播。

列表如下:

Module	Topic	About
Module1	Unit1 School Life	关于中外中小学学校文化的比较
Module2	Unit3 Amazing People	关于中外名人如 Mother Teresa, Bill Gates, Zhang Heng, Yang Liwei 等介绍
Module3	Unit2 Language Unit3 Back to the past	关于英语和它的历史和中国文字发展的故事;关于中外古代建筑文化介绍
Module4	Unit2 Sports events	关于奥运会的历史
Module5	Unit2 The environment Unit3 Science versus nature	关于全球环境保护和长江保护问题;关于科学与自然世界的问题。

《牛津高中英语·学生用书》1至5必修模块共有15个单元,上述列表初步所列关于世界与中国的文化知识7篇(约占总篇数的47%)。其余多篇,如 module2 unit1 Tales of the unexplained、module4 unit1 Advertising 和 unit3 Tomorrow's world,话题是世界神秘,世界生活不可缺少的广告和当下科技的高速发展,这无疑告诫学生社会节奏的加速,必将使得他们更加勤奋,与时俱进,融入世界。再如 module5 unit1 Getting along with others,涉及到友谊、人与人之间的关系和情感矛盾的处理。教师对教材的解读,培养学生正确的人际观,学会相互尊重,学会宽容,学会体谅,学会团队合作,更好地融入集体,融入社会。有了这样的相处方式到国际社会同样适用,即使遇到文化冲突,上述品质也能化解一些误解。

《牛津高中英语·学生用书》1至5必修材料充分强调学生世界视野的培养,《牛津高中英语·学生用书》6至11选修模块更进一步帮助学生对世界文化进行拓展。同时强调语言技能和语言运用,给学生以更大视角欣赏认同世界文化。高中教师要充分利用这些内容在课堂教学中实施好培养学生世界意识的教学目标。

### 三、教师努力创设情境和活动,培养学生世界公民意识。

学生的世界公民意识,就是要求学生融入世界时,有国际规则、国际视野和国际胸襟,他们的行为符合国际标准,由此能更好地实现自己的价值。现实中一些文化冲突、文化误解不是因为学生对英语知识掌握不好,而是对文化缺乏真正的了解。

(一)高中英语教师在传授英语知识的同时,应积极创设与知识、文化有关的场景,使学生在比较真实的语言场景中感知、理解、运用语言材料。在组织课堂教学中,可突出一定的文化氛围,可以组织学生进行角色扮演(role play),在语言交际的环境下,正确使用语言。在提升学生英语综合能力的同时,有效增进学生的国际文化意识,拓宽学生的国际胸襟。

(二)利用英语角、辩论会、演讲的形式,模拟联合国或小型国际会议,培养学生的演讲沟通能力和领袖才能。学习完 modul5 unit2 The environment 之后,教师可以设计“环境与经济大会”,让学生代表不同的国家,发表自己的观点。通过这样类似的英语活动,学生在学习英语的同时,不仅提升了他们演说的水平,更能让他们从宏观的角度,审视自我、国家和世界,培养学生批判精神,提高学生分析思维能力。

(三)利用多种资源,让学生接触、认同世界文化,也是培养学生世界公民意识的途径之一。网络媒体的快速发展为教师学生提供了众多的世界文化资源。一方面,鼓励学生收集、收看各种英语真实素材,如原版电影,领袖重要讲演等。另一方面,聘请国内外专家来校讲学,传播各领域最新的资讯,扩大学生国际视野。此外,学校利用外教资源,利用课堂和课外,与学生进行交流,对学生语言在文化背景下的正确运用进行点评,纠正。

全球化是世界发展的必然趋势。英语教学的全球化也是一把双刃剑,一方面,它便于世界人们的交流;另一方面,它对本国文化也形成了一定威胁。高中英语教师在注重学生世界公民意识培养的同时,不要忘了我们传统文化滋润了中华大地,是任何文化无法替代的。只有在秉持传统文化的基础上进行学生世界公民意识教育才正确、积极、有效。

### 【参考文献】:

- [1]教育部 2003《普通高中英语课程标准(实验)》[M]北京:人民教育出版社
- [2]Joanne Claire Kent(英)2010《牛津高中英语·学生用书》[T]南京:译林出版社
- [3]刘瑜等 2010《牛津高中英语·教师用书》[T]南京:译林出版社
- [4]教育部 2004《新课程的理念与创新》[M]北京:高等教育出版社
- [5]国际 21 世纪教育委员会 1996《教育——财富蕴藏其中》[M]北京:教育科学出版社

# 实验对优化化学课堂教学策略的思考

◎ 包龙海

又一轮高三学生送走了，反思近些年来自己的教学和听同事的课，发现实验教学并没发挥其真正作用，大部分教师仍然停留在“讲实验”、“念实验”的方式上。化学是一门以实验为基础的自然学科。纵观化学发展史，我们不难发现，许许多多的化学理论的诞生和化学物质的发现离不开化学实验，化学实验在促进化学学科发展的同时，也在促进着化学教育的发展<sup>①</sup>。许多概念、原理和规律都要通过实验展开并最终通过实验加以论证，可以说，演示实验是化学教学的基础，是教师展示教学内容和学生学习化学知识、技能的重要方法之一

## 1、对实验现况调查

1.1 实验教学的新理念仅存在于化学教师的脑海中。在听课和访谈中，可以深切地感受到，通过几年的课改，化学教师的教学理念发生了较大的转变，对新课程化学实验教学的重要性有较为深刻的理解，但这些理念还没有转化为实际的教学行动，往往因“实验教学评价”或“实验教学资源缺乏”“教学时间不够”等为借口，不能主动创造条件实施新的化学实验教学，而对无法实施课程实验目标的原因解释却自相矛盾，说明缺乏实践新课程的自觉性。对以实验为基础的化学教学观和化学实验在新课程中的地位并没有真正的理解。

1.2 对教材“实验探究”的呈现形式“熟视无睹”。新教材十分重视以实验探究的形式来改变化学实验教与学的方式，设置了大量的

“实验探究”栏目，目的是从实验呈现的角度，对化学教师的实验教学方式提供一种探究的范例，应该说是对实验教学方式的一种启示。但是在听课和访谈中，可以明显的发现，不少教师仍然停留在“讲实验”、“念实验”的方式上。但是，学生却仅从阅读实验的呈现内容上，“领略”了部分科学探究的乐趣，并对这种实验的呈现形式予以正面的肯定，这不能不说是一种强烈的反差。

1.3 化学实验的教育教学功能远没有发挥。化学实验探究教学可能因为某些原因无法开展，但学生对化学实验在发挥“过程与方法”、“情感态度与价值观”方面的功能却有强烈的兴趣和向往，这不能不说又是化学实验内容呈现的形式在起作用，在引导孩子们在课本上去“探究”。由听课和访谈中可以看出，教师认为欠缺的“形成化学概念和理念的功能”，学生却“顾左右而言他”，对“学习化学实验（科学）方法”、“产生探究化学问题的兴趣”、“形成对化学的情感态度与价值观”非常的关注。

1.4 实验教学仍以演示为主，实验探究难以开展。当前我们学校老师的化学实验教学仍以演示实验为主，使得实验探究教学难以开展，也可以说当前化学实验是“穿新鞋走老路”。这样，化学实验教学的质量和科学素养的培养结果，便“可想而知”了。化学实验内容的新呈现形式，为什么没有对实验教学

方式起到引领作用呢?

1.5 实验教的方式难以满足学生实验学的要求。教师教的方式没有大的改变,而学生的实验学习行为却发生了“较明显的变化”,“喜欢合作、乐于探究”,而教师的观察却表明,学生在“照方抓药”,绝大部分学生最注重“观察实验现象”,而不是“边操作、边观察、边思考”。这说明,学生通过教材实验的呈现,或者从极少的实验探究中,产生了实验探究学习的强烈愿望,从思想深处渴望探究,却不知道怎么做、如何着手。可以说,学生在思想的深处,多么渴望实现科学探究的愿望啊!

## 2、对实验教学的启示

2.1 深入理解“以实验为基础”化学教学的新涵义

以实验为基础,既是化学学科的特征,也是化学教材编写和教学的重要原则。实验型探究活动是新教材中出现次数最多的一种探究活动形式,这是因为化学实验是进行化学科学探究的主要方式,其地位和作用任何其他形式和方法所无法替代的。通过化学实验开展探究活动,能够激发和培养学生的学习兴趣,发挥其实验能动性,并且有利于形成运用化学实验方法来探究物质本质及变化规律的科学观和方法论。

### 2.2 充分认识化学实验内容的地位和作用

化学实验内容的选择全面反映和体现了培养学生科学素养的化学课程目标。新课标从构成科学素养的三个维度来选择和规定化学实验,这使得化学实验的独特优势更加充分发挥,因而化学实验内容是实现课程目标不可缺少的组成部分;在实验形式上,不仅有课堂实验,也包括了课外实验,淡化了演示实验和学生实验的界限,为创造条件实施实验探究留下灵活空间;实验内容贴近生活和社会实际,启发学生从实验过程去学习化学知识,通过化学实验认识现实生活中的实际问题,充分体现了STS教育思想。

### 2.3 正确定位化学实验的教育教学功能

化学实验能促进化学教学认识的发生和深入。化学实验对教学认识的作用主要体现在:化学实验是提出化学认识问题的重要途径;能为学生认识化学科学知识和检验化学理论、验证化学假说提供化学实验事实。由于化学实验有着其他教学手段不可替代的特殊功能,因此化学实验及其教学是落实科学素养“过程与方法”目标的重要途径。化学实验探究有助于改变学生的学习方式,培养学生的科学探究能力。化学新课程倡导“以科学探究为主的多样化的学习方式”,要求实现从“读化学”、“听化学”向“做化学”、“探究化学”的转变。开展化学实验探究活动有助于改变学生过于依赖“接受学习”的方式,使学生“在探究中学、学探究的方法”,培养学生的科学探究能力。

### 2.4 切实落实以实验探究为主的实验学习新方式

在听课和访谈中,我们了解到,相当一部分教师对实施实验探究教学有着不同的看法,有的虽然十分重视实验探究教学,但却不能积极创造条件实行,有的认为实验探究教学太费时间,有的认为学生素质与实验探究不符难以实施,而学生却表现出浓厚的兴趣与热情。看来问题的症结还在于我们教师自身对实验探究教学的认识。

实验探究是科学探究的一种具体表现形式。大力开展实验探究,是化学实验教学中体现和落实科学探究教学思想的重要方面。实验探究不仅仅是化学实验教学的新目标、学生化学实验学习的新方式,同时也是教师化学实验教学的新方式。

综上所述,加强实验教学就是加强对学生动手动脑能力的培养,实现思维能力的提升,并最终积淀为学生自身的科学素养,这才是实验教学目的的根本所在。

## 高三英语试卷讲评课探讨

试卷讲评是在考试和练习后对试卷及讲义的分析、讲解和点评，根本目的是纠正错误，分析得失。进入高三、试卷讲评无疑是一种重要的课型。随着学生的习题量日益增大，教师与学生将大量的时间花在做习题和讲评习题中。我认为要提高课堂效率，在试卷讲评时需注意一下几个问题。

### 一、重视讲评前的准备工作

教师要重视学情分析，确定讲评的起点。讲评课前，教师首先要精心研读试题，分析命题角度和考点，并对试题的难易度做出科学的判断。其次，教师要认真统计和分析学生的答题情况，对学生错误选项中暴露的问题进行仔细的分析。尤其是错误率高的题目，更应该深挖导致错误的原因，特别是普遍存在的问题，要能举一反三。另外，要求学生拿到考卷以后要自己先订正错误，带着疑惑听老师评讲。

### 二、提高讲评过程的实效

#### 1. 关注全体学生情感

营造宽松和谐的课堂氛围，形成一种新型的、民主的师生关系至关重要。在讲评试卷时，教师要努力捕捉每个学生的闪光点，让表扬和激励贯穿于整个讲评过程，从而使学生不断体验成功与进步，切不可“借题发挥”，训斥、责怪、挖苦学生。有些老师总是说，这个题目讲、做过多少遍，学生还不会做。一味责备学生，这是不可取的。这时老师不妨谦虚点说，这个问题我没有讲透，不怪你们，是老师的责任。

#### 2. 重视解题方法指导

古人云：授人以鱼不如授人以渔。在讲评试卷时，教师不仅要把基本的语言知识传授给学生，更重要的是要把解题思路的讲授和解题技巧的点拨贯穿于整个试卷讲评过程，以培养他们的解题能力和学习能力。每一类题型都有

它命题规律，如阅读类文章（完型、阅读、任务阅读）都要求学生重视文章的体裁，文章的首尾句，理解文章大意后才能做题。特别要注意首尾呼应。

#### 3. 精心补充练习、拓展知识要点

一套试题不可能对整个学期或更长的时期内所学的每一个知识点进行全面的考察，这就要求教师在讲评时应从“点”出发，把“面”带出来，讲语法题一定要放在语境中讲解。分析阅读题不能就题论题，要把问题放在文章大背景下解决，做到从不同角度、不同层次进行分析讲评，使学生在相关知识的区别和联系上有更深刻的理解。

一套试卷评讲通过以上活动，似乎问题得以解决，但是怎样使学生更加牢固掌握知识点？如何提升学生的综合能力，从而适应新高考？英语《课程标准》指出：“综合语言运用能力的形成建立在语言技能、语言知识、情感态度、学习策略和文化意识等素养整合发展的基础上。语言技能和语言知识是综合语言运用的基础。”因此，教师要精心设计补偿练习，强化训练，巩固知识，即针对试卷上的重点、难点有针对性地选取、编造与试卷上相似的练习。例如根据上例考查 reason 的用法，可补充这样的练习：

1) I don't know the reason \_\_\_\_\_ you were absent from the meeting, but I'm sure that someone will tell me the reason \_\_\_\_\_ you haven't told me .

A. why; that

B. that; why

C. because; which

D. of which; what

2) The reason \_\_\_\_\_ he gave for his absence was \_\_\_\_\_ he had missed the bus .



# 2012 年江苏高考政治试卷分析及教学启示

◎ 蒋益铭

2012 年江苏高考政治试题整体难度相对 2011 年有所下降。整卷贯穿了 2011 年 6 月至 2012 年国内国际发生的时事热点问题，如中共十七届六中全会、十一届全国人大五次会议精神，以建设社会主义核心价值体系、弘扬爱国主义为核心的民族精神为主旨，贴近现实，贴近学生，知识点覆盖面广，能力要求较高，重视情感态度价值观的考查，洋溢着较为浓厚的文化气息。

## 一、试卷特点分析

1、试卷结构基本保持稳定、各模块分值与考试说明大体一致。

2012 年高考各模块知识点分布情况

考试说明规定各模块	选择题号	分值	非选择题号	分值	合计
时事政治	1-5	10			10
经济生活	6-12	14	34、37(2)	15	29
政治生活	13-19	14	35(2)、37(2)	7	21
文化生活	20-24	10	37(3)	6	16
生活与哲学	25-33	18	35(1)、37(1)	14	32
经济学常识选做			36-A	12	12
国家和国际组织常识选做			36-B	12	12
试卷总分					120

(1) 纵观全卷，除 5 道时事政治题外，其余 32 题都考查了教材的基本概念、基本理论，没有冷僻的知识点，没有出现偏题、怪题。注重本学科主干知识的考查如试题所涉及的经济生活中的汇率的计算、价格与供求、企业的经营与发展、政治生活中的政府、公民等知识、哲学中唯物辩证法和唯物史观的知识、国际组织中亚太经合组织、文化生活中传统节日等都是学科的主干知识。知识点覆盖面宽，既照顾了基础性、综合性，又突出了对学生能力的考查。

(2) 试卷各模块结构基本保持稳定，试题形式与往年基本一致，分值上做了些细微的调整，除时事政治题与选修部分分值没有发生变化之外，《经济生活》、《政治生活》、《文化生活》、《生活与哲学》部分在题量、分值上都发生了变化，《经济生活》、《文化生活》分值减少，《政治生活》、《生活与哲学》的分值比往年有所增加，特别是《生活与哲学》部分的分值较高，而且第 7 题、第 16 题、第

- A. why; that
- B. that; because
- C. why; because
- D. which; that

### 4. 优化讲评方式

在试卷讲评中，经常发现总是老师唱独角戏，学生只是观众，被动的接受。这样效果肯定不好。试卷的讲评也要体现学生的主体性。教师可采用有效的合作学习——“学生自主纠错”和“师生同台纠错”的方式。这样，不但减轻了教师的负担，而且激发了学生的参与热情，提高了课堂教学的有效性。

### 三、注意讲评后的消化整理工作

试卷讲评完毕后，教师要留一定时间让学

生自我消化，重新审视自己的错题，真正理解解题的思路。同时，教师要告诫学生不要把考过的试卷束之高阁或丢而弃之，而应督促他们整理语言知识笔记，建立起自己的错题档案和题库，使学习成为他们的自我需要和自觉行动，提高学习效率。

总之，高三英语讲评课的效果直接影响高三复习备考的质量。在试卷讲评中，我们教师要根据近年高考英语试卷“定位语篇，强调运用，注重交际”的命题特点，做到“查、联、拓、深”。在拓展学生知识的同时，还要注意培养他们的各种能力，使他们真正成为学习的“主人”。

(胡东望)

29 和 32 题分别是经济生活、政治生活、文化生活与哲学的组合选择。这说明高考根据命题材料的需要,在分值、设问上可以进行微调,不是一成不变的。

#### 2、关注社会热点,凸显时代气息。

政治高考题最大的特点就是每个材料取自生活实践,对同学们来讲并不陌生,综观近年来各地高考政治学科试题对基础知识与能力的考查,基本上都是通过一定社会热点设置的情境进行的。2012 年的江苏卷也同样如此,试卷抓住时政热点,运用国际国内重大事件和人民群众的现实生活等素材,创设情景,积极反映党和国家当前的大政方针,围绕科学发展、宏观调控、关注民生、国家利益、民主进程、文化引领展开命题,凸显政治学科性质。如 1-6 时政选择题都是当前的热点;主观题第 34 题人民币汇率变动的影响及不同企业的对策。第 35 题从政治生活及哲学角度分析如何对待微博和人们对微博的认识;第 36 题的传统节日衰落的原因、如何帮助传统节日走出困境,也都是目前国内外的社会热点问题。

#### 3、贴近生活,凸显课改理念

试题的背景材料和情境设置具有贴近生活、贴近学生的特点。关注现实生活,利用社会热点设计试题,把社会政治和经济生活中的大事"拉近"到学生身边,既使学生真正感受到强烈的现实性,又使试题本身增强了生命活力。同时,试题以不同的方式渗透着情感体验的内容,彰显了新课改的理念和特色。如选择题中的"没有买卖,就没有杀害"的公益广告语、感动中国、穿越剧等。主观题基本上都是社会生活和热点问题。

#### 4、注重能力考查,突出试题的思辨性和探究开放性。

高考命题以能力立意为主,着重阅读材料、提炼信息,运用学科知识解决实际问题的能力。注重考查考生初步运用科学理论与方法分析、解决实际问题的能力,考查考生对中国共产党和中国政府在现阶段的基本路线和重大方针政策的内容与意义的理解。2012 年江苏高

考政治卷上的不少试题在根植教材的基础上,注重对学生的理解能力、辩证思维能力和创新能力的考查。例如第 34 题人民币升值的影响及不同企业的对策,书本上是不可能找到现成答案的,需要学生能够正确解读试题信息,调动和运用自己知识库中的知识,对问题进行自主探索,从而较完备的描述、阐释、论证问题。35 题结合材料,运用《政治生活》的知识,说明如何用好微博;36 题亚太经合组织成员国怎样走出衰退进入新的经济循环;37 题考到了当前传统节日缺乏文化内涵,请考生分析原因,设计一些主题活动;这些题目给出的材料对考生来说都不陌生,对能力要求比较高,试题保持了一定的探究性、开放性,有利于考查学生的探究性意识与创新意识。

## 二、对今后备考的几点启示

### (一)、夯实基础,突出主干

试题既立足基础知识的考查,体现基础、全面,又突出主干知识的考查,强化重点、主干。事实上,每年高考题都有一定份量的基础题,当然,新课程对基础的考查不是强调对知识的再认和再现,而是侧重对知识的活学活记、活考活用。注重考查学生对思想政治学科的基础知识和基本技能的掌握是试题的一大特点,这一特点也是《考试大纲》的要求。政治课与其他课程一样,都需要充分的知识积累和储备。基础知识是教材的基础,主干知识是教材的重点。因此高考复习我们始终要坚持以教材为根本,教材是我们复习的重要依据,是考试命题的根据。备考过程中,教师要引导学生以书为本,回归教材,精心指导学生学会按考点进行知识整理,形成知识体系,从微观与宏观的结合上把握每一个考点及其与其他考点之间的联系。同时对教材的把握要全面,包括"名词点击""相关链接"和"专家点评"等辅助文,以及教材的探究模块和每单元的"综合探究"都应给与足够的重视,不能让辅助文成为复习的盲点。当然在全面把握教材的前提下,还要指导学生着重理解掌握教材的重点、难点、

易混易错点,对这些考点,既要集中精力把握,又要灵活掌握,这样才能灵活应对高考。

#### (二)、注重能力、强化训练。

高中政治新课程要求学生能够运用马克思主义基本观点和方法观察问题、分析问题、解决问题。而在分析解决问题时,学生要能够具备获取和解读信息、调动和运用知识、描述和阐释事物、论证和探索问题的能力。今年的高考试题还是坚持了能力立意方向,体现了基础性与综合性的统一。如第34题人民币升值的影响及不同企业的对策,书本上是不可能找到现成答案的,需要学生能够正确解读试题信息,调动和运用自己知识库中的知识,对问题进行自主探索,从而较完备的描述、阐释、论证问题。因此,在复习备考过程中,就需要在掌握知识的同时,还要在不断的训练过程中学会运用知识的方法、解答问题的思路、思考问题的线索。能力的培养是在平时形成的,是在知识的构建中、解题训练中逐步形成的。复习中我们要通过一定的专项训练,通过审题训练,树立审题意识,提高获取和解读信息的能力;通过答题训练,树立理论结合实际意识,提高调动和运用知识的能力;通过研究高考试题答案,提高组织答案的意识、能力和方法。当然训练要有限度,练不在多而在精。

#### (三)、关注热点、理论联系实际

理论联系实际是思想政治课教学的基本原则和生命力所在,每一年的政治高考试题都具有鲜明的时代特征。高考试题体现时代精神,反映社会热点,贴近学生生活实际、思想实际。国内外的社会热点、焦点是政治试题设置情境的原材料社会热点与教材的结合点是高考命题的重点。这就要求我们平时关注时政关注国内外重大的典型事件,并学会运用所学的有关理论知识分析社会生活的现实问题,提高对时事政治的敏感性。平时的复习中,坚持书本知识与现实热点结合,要明确书本知识是认识理解现实热点问题的"工具",掌握书本的同

时,要学会运用书本理论知识去分析说明热点问题,并结合高考对此热点的考查进行归纳总结并做到知识迁移,另一方面,要把握一定的时代主题和国家的重大方针政策,找到命题的角度进行分析训练,形成一定的学科思维,在"寻根"与"分析"中打造理论联系实际的能力,形成一定的时政核心理念。提高自身的综合能力和分析能力最重要的是做到理论联系实际。激励学生会学习学会思考学会探究自主归纳知识自主设计问题。

#### (四)、掌握解题方法,科学规范答题

高考试题以真实、内涵丰富、鲜活的时政材料作为素材,创设贴近时代、贴近生活、贴近学生实际的新情境,承载知识。在考查学生获取和解读信息能力的基础上,考查学生的知识迁移能力和运用已有知识、技能和生活经验分析问题、解决问题的能力。因此在把握扎实基础知识的前提下掌握必要的解题方法和技巧尤为重要。例如材料式试题一般要做到以下四点:读懂材料(包括确定中心、分出层次);读懂设问(包括是什么、为什么、怎么样);联系知识(材料与问题所需原理、知识);组织答案(将课本知识与材料相对照整合出答案)。高考的考核目标与要求中,强调"能够应用简洁的语言描述经济、政治、文化、哲学等学科所涉及的基本概念和基本观点。"答案语言要科学规范,就必须向教材语言和时政术语回归。教材中的政治术语以及时政材料中的精辟论述都是经过专家反复推敲的,有较强的科学性和逻辑性。因此,学生组织答案的语言只有向教材语言或时政术语回归,才能避免出现语言不规范、表述不准确等现象。语言回归一要做到使用学科术语;二要做到言简意赅;三要做到层次清晰。

总之2012年高考江苏卷政治试题既体现了2012年考试说明基本要求又指明了2013年考试的方向值得我们认真思考和研究。

## 运筹帷幄 决胜千里

◎ 孙建琴

### 【摘要】

高三的语文教学任重而道远，特别是在“减负”的背景下，语文的教学工作变得异常艰巨。我们都知道要提高学生的语文成绩难，而要在有限的时间内提高学生的成绩那就难上加难。只有提高学生单位时间内的学习效果，他们的成绩才有可能提高。“增效减负”才能真正落到实处。

### 【关键词】

减负 增效 语文教学

说到高三的生活，不管是老师还是学生，都会用一个字来形容，那就是“苦”。的确高三的生活就像是战场的生活。学生和老师无论是在肉体上还是在精神上，都不堪重负。高三必须“减负”，可如何来“减负”？高考依旧存在，竞争依然非常激烈。我们能做的只有“增效”，否则“减负”只会是一纸空文。就语文这门学科而言，我认为只有提高学生每节课的学习效率，语文成绩也才能提高上去，他们的负担才能真正减下来。那么这个效率靠谁去提高？要靠学生和老师的共同努力，尤其是老师要承担主要的责任。因为一定程度上，“减负”减得只是学生过重的负担。作为老师，应该要增加自己的负担，要更加精心地设计每一节课和每一道题。我总结了自己的高三语文教学工作，在课堂教学方面总结了以下教学策略。

### 一、转变学生对语文的学习态度

“态度决定一切”。只有改变学生对语文这门学科的态度，认真对待这门功课的学习，他们才会去认真对待与这门功课有关的一切。这才使语文课堂的“减负增效”成为可能。当然我们有些老师首先应该改变对语文教学的态度，强化语文这门学科对学生的重要意义。我们老师平时在上课时就应该让学生认清目前的形式。以前很多学生都认为语文的差距不会太大，还是数学的落差比较大，所以即使数学比语文要枯燥好多倍，学生还是在坚持学着。当

学生发现语文也很能拉差距，他们会从思想上端正对语文的态度。这样在课堂上他们才会参与，只有参与了课堂才能活起来。学生的思维能力才能得到锻炼，得到提高。

### 二、抓住学生的兴趣点

著名科学家爱因斯坦曾说过：“兴趣是最好的老师。”孔子认为“知之者不如好之者，好之者不如乐之者。”学生的思维活动是建立在浓厚的兴趣和丰富的情感基础上的，只要能够唤起他们对学习对象的兴趣，他们自然会被吸入学习的境界中，进行自觉自主地学习，比教师的主观灌输具有事半功倍的效果。如何引起学生的兴趣我们可以采用以下策略。

1、利用好课前 15 分钟。利用这段时间来学生做些感兴趣的东西。如果是自己动手设计完成的，即使是枯燥的内容，学生也会很感兴趣。语文教学中有一些需要识记的东西，比如字音、成语、名句默写、名著（仅限文科考生），这些东西很琐碎，需要学生长期的积累。而且这些识记的东西我们老师往往不会牺牲上课时间给他们背诵多是学生利用课后的时间自行消化。所以我们可以利用语文课的前 15 分钟来检测学生的识记情况。这项工作可以完全放手给学生去做，首先每天安排一到二个学生出题，老师圈定出题的范围，题目出好后交与老师审核。其次，出题者在上课前 5 分钟把题目抄在黑板上，并且上课时选定答题者。最后，

出题者还应负责在黑板上批阅讲解答案。这样的工作虽然很简单，我们每个老师都做过，可是老师做和学生做就是不一样。对于出题者而言，他肯定会认真选题做题，而这其中做题的数量要多于选题的数量，同时他还要学会讲解，这样更加深了对题目的理解。对于做题者而言，自己的答案展示在黑板上他一定会做得更仔细听得更仔细。每一个学生都有可能成为出题者或者答题者，也就是每一个学生都有锻炼的机会。我发现学生的讲解更能吸引大家的注意力，每个人都听得很仔细。有时还出现质疑辩论的现象。在激烈的讨论中课堂气氛怎会不好，在这样的课堂中学生的思维怎能不打开，学习的效率怎能不提高。

2、利用好学生的答案。老师批阅学生的试卷，目的就是要找出学生答案中的错误以及分析错误的原因进而找到减少错误的方法。这个答案我们老师往往只是自己“分享”。其实有时候我们可以选择典型的答案展示给学生。这样也有助于引发学生听课的兴趣。我曾经上过一节有关分析诗歌思想内容的公开课，那堂课我选择了五首比较简单的诗歌，主要是训练学生从意象、注解、关键词词等五个方面来挖掘诗歌的思想内容。诗歌提前布置给学生，我在其中找了些典型的答案做成幻灯，上课时展示了出来。有些学生看到自己的答案展示在幻灯上非常激动，听课也格外专注，其他同学知道展示的答案是同学的也迫不及待的想看看。在帮学生分析完诗歌后，我先让一些学生评价展示答案，再让本人来点评修改答案，并让他们说说答题的体会，很多同学都说得很好。最后大家一起总结了答题的方法。这节课大家都很投入，课堂气氛也非常的热烈，在后来的测验中我也发现学生真的学到些东西并运用到做题中去了。

### 三、注重学生情感的熏陶

苏霍姆林斯基说过：“只有当情感的血液在知识的机体中欢腾跳跃的时候，知识才会融入人的精神世界。”语文本身是门感性的学科，学生的情感必须要达到一定的度，他的语文成

绩才能真正提高。语言基础知识的训练虽然单调，但是我们老师还有其他途径可以对学生的感情进行熏陶。比如诗歌鉴赏、现代文阅读、作文。在培养学生解答这类题目的能力时，传授解题技巧当然必不可少，更重要的是让他们学会了解别人的感情，表达自己的感情。诗歌和现代文表面上看起来只要把题目做对了就行了，或者只要能答出一两个答案要点就行了，其实我们老师在教学的时候不能如此的功利。我们应该让学生学会自己去赏析。让学生自己按自己的想法去解读文章并形成文字。一开始可能整篇文章的解读会有些难度，我们老师可以只选择个别的语句让学生进行赏析，对于层次不同的学生可以选择层次不同的语句进行赏析。这样学生的参与度比较高，学习的效率也就比较高，能力也比较容易提高。学生写完之后，我们必须要有相应的评价，老师在学生的作业本上和他們交换意见，不要轻易否定学生的观点，以一种委婉的探讨方式让他发现自己的不足。写的好的同学要给予适当的鼓励，很好的作品要在班上进行交流。这样学生对此一定会非常感兴趣，长期下来，不仅情感受到了熏陶更重要的是能力提高了，学习效率自然也会提高了。

最好的不一定是最适合的，最适合的才是最好的。我们应该要学会了解自己的学生，找到适合每一个学生的题目，找到提高每一个学生学习效率的方法。这不是一个简单的工作，我们也不一定做的很到位，但我们一定要有这样的意识并一直努力地做下去。让我们迎着“减负”这阵风，扬帆远航，为我们的语文教学开创更加美好的明天。

### 【参考文献】

- 1.《语文教学与研究》 华中师范大学主编 华中师范大学出版社
- 2.《守望教育》 刘铁芳著 华东师范大学出版社
- 3.《语文课程与教学论新编》 张中原 徐林祥主编 江苏教育出版社

## 研读“生本教育”理论

### 打造高效教学课堂

#### 一、“生本教育”理论的提出

郭思乐教授指出：传统的课堂教学——“满堂灌”、“填鸭式”、“题海战术”等，是在禁锢学生的天性和灵性，以牺牲学生的生命为代价而来提高“质量”的教育。最后的结果是学生的学习质量上去了，身体质量下来了，心理素质下降了，道德修养淡化了，即“高分低能”。

“学生是什么？学生是一个个活生生的生命，是天作之才，是天地间多少万年发展的精灵！生命如此伟大，我们每天在实践中都看得到。”“每个人都有他的天赋，他的聪明才智说也说不完！教学最大的资源是孩子本身，远比那些硬件、电脑、高科技手段都要紧得多，只有当他的潜能真正被激发，学习效率才能真正提高。”

卡美纽斯在他的《大教学论》中这样阐述他的教育思想：“找出一种教育方法，使教师因此可以少教，但是学生可以多学，使学校因此可以少些喧嚣、厌恶和无益的劳苦，独具闲暇，快乐及坚实的脚步。”

学是教育发挥学习者自身天性和潜能的最根本的形式。联合国教科文组织曾讲过：把受教育者变成教育的主体，是世界性的难题。郭思乐教授在纵观世界教育形势，进行了深入探究思考后，想出了一个解决办法，就是把学习

还给学生，让教育回家——教育的家是人，而不是分数。于是，郭思乐先生提出了“生本教育”理论。

#### 二、什么是“生本教育”？

教育的“生产力”低下，实际上是教育“生产关系”的问题。“生本教育”就是要解决教育“生产关系”的问题，而达到提高“生产力”的目的。“生本教育”的基石，就是对“人的价值”的重新认识。在这里，学生不再是一个需要管教、需要告诉的被教育者，而是有着强烈学习本能的生命，他们是学习的真正主人。由此，郭思乐先生提出了“生本教育”理论——即高度尊重学生，全面依靠学生，把教学中主要依靠教师的教，转变为主要依靠学生的学，而教师则要退后。教师的作用和价值，体现在最大程度地调动学生的内在积极性，组织学生自主学习。

郭思乐教授曾风趣地举例说明“生本教育”理论：如果你告诉学生3乘5等于15，这不是教学；如果你问学生3乘5等于几？这就有一点教学了；如果你大胆地说3乘5等于14，那就更是教学了。因为，这时打瞌睡的孩子也会睁开眼睛，玩橡皮泥的孩子也会放下手中的小动作，用各种观点和方法去争论，去论证到底3乘5等于几。教育的真谛由此得以激发，学生学习的热情也得以激扬，这就是“生

本教育”的灵魂和目的所在。

### 三、“生本教育”的理论观点

郭思乐先生提出的“生本教育”理论，是基于对传统教育下的“苦钻、苦教、苦学、苦练”教学模式的变革。以“苦”为乐、“苦”尽甘来的传统教育是以牺牲学生的生命为代价，学生苦，老师累，领导无奈，家长愁，于是，四面八方开始对学生加紧施压，以至造成学生厌学、逃学或出现心理疾病，最终给家庭，给社会造成很多伤害和更多的思考。“生本教育”就是让学生轻负担、高效率，学习高度自主，在自由成长、健康发展的前提下，获得令人羡慕的学业成绩，获得使学生终身受益的品德习惯，进而塑造一个真正意义上的人，一个对国家、对社会有用的人。

我们研读“生本教育”理论，首要的是弄清楚“生本教育”的理论基础的建立根源，而才能很好地去实践和运用。

1.“生本教育”是建立在不回避中考、高考，以提高学生学业成绩基础上的教育理论。郭思乐先生提醒我们：我们的改革，不是针对学生的学业成绩，而是针对取得成绩的途径。我们反对的是“满堂灌”、“题海战术”和以损害师生身心健康为前提的教学成绩；而对于建立在热爱学习、积极探索基础上的优秀的学业成绩，我们没有理由反对。一句话就是：成长在先，成绩在后。

2.“生本教育”是在教育改革中提出的一种全新的教育理论，也是在不断地刷新和探索阶段，这一理论虽不能解决基础教育的所有问题，但毕竟在减轻学生课业负担、提高学习质量、构建高效课堂等方面，取得了关键性的突破。

3.“生本教育”是一种教育理论，没有固定的教学模式，他的立足点在于以学生为本，以生命为本，以学生的学为本，最大限度地发挥人的生命潜能和发展本能，让学生在自由的大空间里尽情施展自己的才能，尽可能地发挥自主的能动性，而达到最大的自我发展。用郭

思乐先生的话来讲，叫做“让学生回家，让教育回家”。

### 四、“生本教育”理论成功的实验成果

1.1999年以来，“生本教育”实验在改革开放前沿的广东省，特别是在珠江三角洲地区，犹如滚滚江水，奔腾而来，实验校由最初的15所，发展到现在的100多所。

2.2006年秋，广东省东山育才实验学校初一年级李卫林老师，在一节语文课讲德国文学家开斯特纳的《开学致辞》一文时，大胆试用“生本教育”实验，引发学生对中西方文化的课堂争论，李老师顺势给学生留了一项作业——《中西方文化差异之我见》，要求以小组为单位，限期一个月完成。于是，同学们开始跑图书馆，查资料，不到一个月，各小组都交来了他们的论文，每篇都有一万多字，角度各异，材料丰富，像模像样。

3.广东省许多实验校把学生学习生字到学课文，都完全依靠学生，上课就以学生阅读和谈感受为主，把课外阅读内容迁移到课内来，把充分的课堂时间和空间留给学生，让学生大量读写、感悟，直接领悟语文的本质和核心。广州市华阳小学四年级学生，人均自主阅读量已达1300多万字，相当于新课标规定的高中生阅读量的2倍。在广州市小学生语文能力竞赛中，全市1000多所学校参赛，前10名里华阳小学就占了4名。

4.1994年大学毕业分配到广州四中的数学教师周伟锋，是“生本教育”的最忠实的追随者，经过三年实验，他所带的两个高中文科班数学成绩超过了广州市重点高中，全市文科数学成绩的第一名、第三名、第五名都出在他的班里。周伟锋老师的数学课堂是把很大的主动权交给学生，靠数学本身的魅力去吸引学生。这也体现了“生本教育”理念就是先学后教，不教而教。

5.“生本教育”的课堂就是学生自由发挥、自由辩论的课堂，他们把这种课堂叫做“评研

课”。课堂上学生们相互质疑，自我纠错，每个人都在思考。整个课堂不是教师在“教”，而是组织学生“学”，服务学生“学”，为学生创建生机勃勃的令学生“忘我”的课堂。也就是在这样的课堂上，华阳小学六年级毕业考试数学平均成绩达 98.9 分，令人惊叹。

6. 由于“生本教育”的成功实验，在郭思乐教授的生本理念的感召下，2002 年“生本教育”实验进入香港；2005 年“生本教育”走进澳门；2007 年广东省在中等职业教育学校推广“生本教育”；2008 年“生本教育”北上江苏、江西、北京等地。

#### 五、“生本教育”给我们的启示

1. 郭思乐教授把传统的“教师苦教，学生苦学”比作插秧苗。多年来，农民把秧苗插得密上加密，以为付出越多，收成就会越好。于是秧苗们拥挤着、无奈着，无法发展，于是人们发现了“抛秧”的方法，这样，既减少了劳动量，又保护了秧苗，秧苗自由生长，也带来了高产。我们的教师把知识划分得越细密，对学生要求得越细密，学生的思维就越受到局限，这样下去的后果，就是学生越学越懒，不能自主，违背了自然教育的规律。

2. 印度哲学大师奥修有这样一句话：“当

鞋合脚时，脚就被忘记了。”同样的道理，当教育的方法适合学生时，学生就会忘记了自己在学习，忘记了自己在课堂，甚至忘记了自己。这时，学生的能量就不会被老师的说教所消耗，真正出现投入和着迷的境界。我们的教师就是要做一只合脚的“鞋子”。

3. 学生“评研”的过程，是允许其“出错”而“改错”的过程。让学生在争辩中获得真知，教师只做点拨，这如同蒸馒头，常言道：一掀三不熟。所以，这就要求教师要以最大的耐心，等待学生探索真知的出现，而不能“急功近利”。

4. 郭思乐教授在《人民教育》发表的“杯子边上的智慧”一文中，讲述这样一个道理：杯子边越厚，水的容量就越小；杯子边越薄，水的容量就越大。尽管杯子的边能装住水，但也占据了一定空间，这就要求我们恰当地调配边与容量的份额，实现边薄而容水多。我们的教育就像盛水的杯子，就是要实现教少而多学。任何一项改革都不可能根本上解决基础教育的所有问题，而“生本教育”理论却引领我们去认识教育的本质，使我们的教育回归学生的本位，使学生愉快求知，快乐成长，健康发展。用我们的信任和赞美去发展学生的个性，发现学生的才能，激扬人的生命。

教师灿烂的笑脸是学生心中永不凋谢的花朵。  
你笑脸面对学生，学生才会笑脸面对你；你给学生一缕阳光，学生会还给你一个太阳！